

K  
ITCH  
EN  
STYLE

WE **FOCUS**  
ON THE BEST.

**focus**<sup>®</sup>  
ÉLECTROMÉNAGERS





# SOMMAIRE

# INDEX

004 - 025	FOURS OVENS
026 - 037	MICRO-ONDES MICRO-WAVES
038 - 073	PLAQUES DE CUISSON HOBS
074 - 099	HOTTES ASPIRANTES HOODS
100 - 109	LAVES VAISSELLES / LINGES DISH WASHIERS / LAUNDRY
110 - 017	REFRIGÉRATEURS COOLING
118 - 141	ÉVIERS ET MITIGEURS SINKS AND TAPS



Aujourd'hui, cuisiner n'est plus simplement une nécessité, mais plutôt un moment de plaisir. C'est pourquoi de plus en plus de personnes recherchent une expérience culinaire captivante, en choisissant des équipements qui répondent à leurs besoins, s'adaptent à leur mode de vie, et surtout, simplifient leur quotidien. Nous croyons fermement que l'appareil électroménager encastrable parfait doit être conçu avec un objectif principal : rendre votre temps passé en cuisine aussi agréable que possible. Chaque détail de chaque appareil a été méticuleusement pensé, fabriqué et testé pour répondre pleinement aux normes les plus élevées en matière de qualité, de performance et de commodité. Le résultat est une technologie de pointe, un design intemporel et une facilité d'utilisation remarquable, réduisant la charge de travail tout en garantissant des résultats parfaits à chaque utilisation. Nous avons toujours développé des produits faciles à installer, à utiliser et à nettoyer.

Chez FOCUS, nous nous efforçons d'assurer un confort maximal à nos clients, en transformant leur expérience culinaire en une aventure toujours plus captivante. À chaque utilisation de nos appareils, FOCUS se distingue par ses moindres détails, facilitant ainsi votre quotidien.

Today, cooking is more than just a necessity; it is a moment of pleasure. That's why, increasingly, people are seeking a captivating culinary experience. They choose appliances that meet their needs, adapt to their lifestyles, and above all, simplify their lives. We believe that the perfect built-in appliance should be designed with one primary goal: to make your time in the kitchen as enjoyable as possible. Every detail of each appliance has been carefully designed, produced, and tested to fully meet the highest standards of quality, performance, and convenience. The result is cutting-edge technology, timeless design, and remarkable ease of use, reducing workload for you and consistently delivering perfect results. We have always developed products that are easy to install, use, and clean.

At FOCUS, we work to ensure maximum comfort for our customers, transforming their kitchen experience into an ever more captivating adventure. To live. When each of our appliances makes your life a little easier, it's FOCUS in every detail.

## UN ALLIÉ PARFAIT DANS LA CUISINE A PERFECT ALLY IN THE KITCHEN

L'intégration de l'électroménager contemporain a considérablement influencé le design et l'esthétique des cuisines modernes. En incorporant des appareils électriques aux lignes épurées, aux finitions élégantes et aux fonctionnalités intuitives, les cuisines acquièrent une esthétique résolument moderne. Les électroménagers, tels que les réfrigérateurs, les fours et les plaques de cuisson, ne se limitent plus à leur seule fonction utilitaire, mais deviennent des éléments de design à part entière. La palette de couleurs, les matériaux de qualité supérieure et les technologies innovantes contribuent à créer des espaces de cuisine harmonieux, esthétiquement agréables et fonctionnels, répondant ainsi aux exigences contemporaines en matière de style et de praticité.

The integration of contemporary appliances has significantly influenced the design and aesthetics of modern kitchens. By incorporating electric appliances with sleek lines, elegant finishes, and intuitive features, kitchens acquire a distinctly modern aesthetic. Appliances such as refrigerators, ovens, and cooktops are no longer confined to their utilitarian function but become integral design elements. The color palette, premium materials, and innovative technologies contribute to creating harmonious kitchen spaces that are aesthetically pleasing and functional, meeting contemporary demands for style and practicality.

# FOURS OVENS

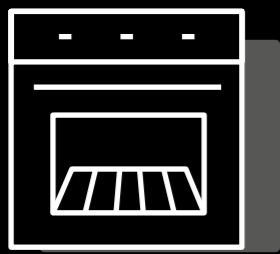

# SAVOUREZ L'INSTANT, VOTRE FOUR A TOUT PRÉVU.

Avec un design novateur, un respect de l'environnement, une qualité intransigeante, une variété étendue, les fours encastrables FOCUS ne réinventent pas la roue, mais lui enseignent l'art de la cuisine. Nos produits offrent une commodité inégalée ; d'un simple geste, vous ajustez chaque paramètre, garantissant un contrôle total sur vos plats pour une expérience culinaire sans effort. **FOCUS s'engage à simplifier votre vie.** Nos fours innovants sont conviviaux, éliminant la nécessité de déchiffrer des opérations compliquées. Des fonctionnalités avancées assurent des résultats optimaux à chaque utilisation, réduisant vos efforts et vos dépenses. C'est ainsi que nos fours se définissent : moins de travail, plus de plaisir culinaire.

Ce qui nous motive chaque jour, c'est le désir de nous améliorer. **Nous nous efforçons de rendre le meilleur encore meilleur**, en développant des innovations fonctionnelles, durables et écoénergétiques qui dépassent toutes les attentes. Les fours FOCUS offrent bien plus qu'une fonctionnalité et un savoir-faire exceptionnels. Nous appliquons le même soin méticuleux, la même passion et le même dévouement à chaque aspect de notre travail, de la première ébauche de conception au service client. C'est la qualité persistante de FOCUS qui en fait un choix fiable depuis plus de deux décennies.

With innovative design, environmental responsibility, uncompromising quality, and extensive variety, FOCUS built-in ovens haven't reinvented the wheel, but they've taught it the art of cooking. Our ovens offer unparalleled convenience; with a simple gesture, you can adjust any setting, ensuring total control over your dishes for an effortless culinary experience. **FOCUS is committed to simplifying your life.** Our innovative built-in ovens are user-friendly, eliminating the need to decipher complicated operations. Advanced features guarantee optimal results every time, reducing your efforts and expenses. This is what our ovens stand for - less work, more culinary pleasure.

What motivates us every day is the desire to improve. **We strive to make the best even better**, developing functional, durable, and energy-efficient innovations that surpass all expectations. FOCUS ovens offer more than just exceptional functionality and craftsmanship. We apply the same meticulous care, passion, and dedication to every aspect of our work, from the initial design draft to customer service. It's the enduring FOCUS quality that has made us a reliable choice for over two decades.

# FOURS OVENS

Nos fours FOCUS offrent une qualité de cuisson exceptionnelle, faisant de chaque plat une expérience délicieusement savoureuse. Dotés d'une technologie de pointe, nos fours garantissent une répartition homogène de la chaleur pour une cuisson parfaitement maîtrisée. Les commandes intuitives permettent un réglage précis, offrant ainsi un contrôle total sur chaque préparation culinaire. Que ce soit pour la pâtisserie délicate, la rôtisserie juteuse, ou la cuisson parfaite de plats complexes, nos fours sont conçus pour exceller dans toutes les situations. Avec une attention particulière aux détails et un engagement envers l'innovation, les fours FOCUS élèvent votre expérience culinaire à des sommets gastronomiques inégalés.

FOCUS ovens deliver an exceptional cooking quality, turning every dish into a delightfully flavorful experience. Equipped with cutting-edge technology, our ovens ensure even heat distribution for perfectly controlled cooking. Intuitive controls allow precise adjustments, providing total mastery over each culinary preparation. Whether it's delicate baking, juicy roasting, or flawlessly cooking intricate dishes, our ovens are designed to excel in every situation. With a keen eye for detail and a commitment to innovation, FOCUS ovens elevate your culinary experience to unparalleled gastronomic heights.

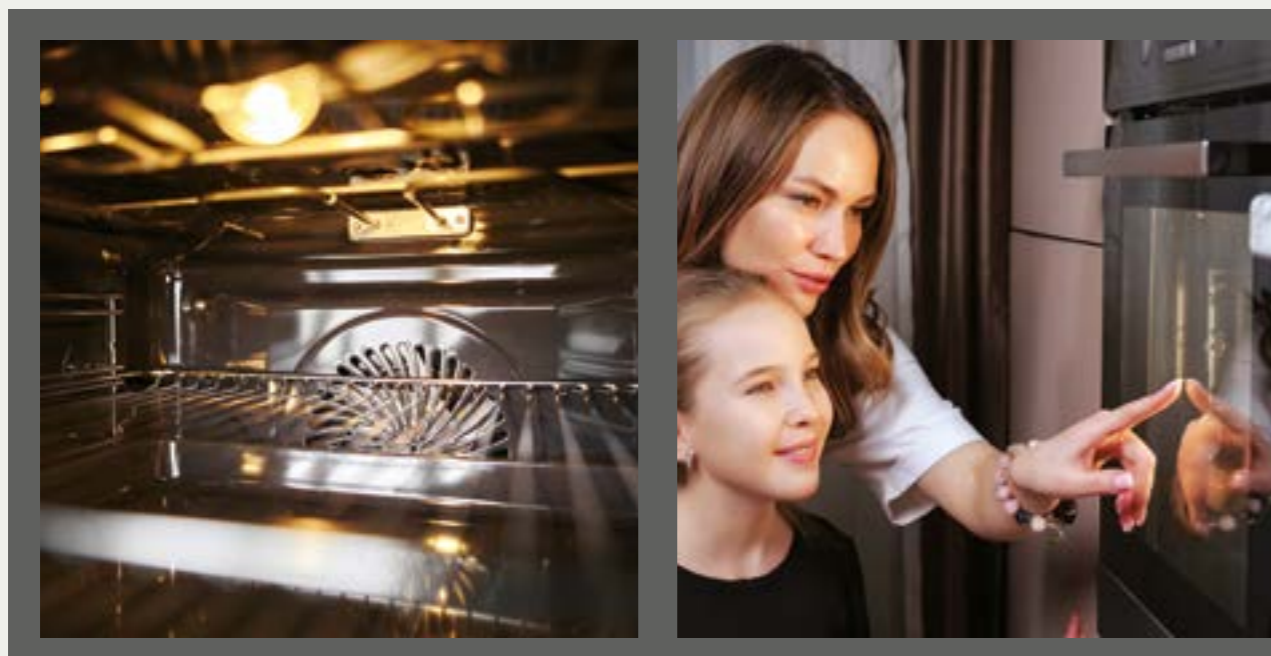

# MODES DE CUISSON

## COOKING METHODS

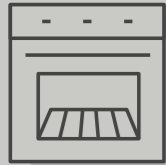

**LA POSITION 0**  
le four est fermé.

**POSITION 0**  
the oven is closed.



**LA LUMIÈRE**  
Quand le four est fermé, la lampe s'allume pour permettre un contrôle visuel léger.

**THE LIGHT**  
When the oven is closed, the lamp turns on to allow a slight visual control.



**RÉSISTANCE BASSE**  
Utilisée pour chauffer directement la nourriture. Cette méthode est convenable pour cuire lentement ou pour chauffer des repas.

**LOW RESISTANCE**  
Used to heat the food. This method is suitable for slow cooking or heating food.



**LA CUISSON CONVENTIONNELLE**  
La cuisson la plus traditionnelle qu'on utilise surtout pour préparer les gâteaux et les pâtisseries. Les deux résistances diffusent la chaleur dans le four en même temps.

**CONVENTIONAL COOKING**  
The most traditional one mostly used to prepare cakes and pastries. The two resistances diffuse the heat in the oven at the same time.



**LE DEMI GRIL**  
Convenable pour griller des petites portions de viande.

**THE HALF GRILL**  
Suitable for grilling small portions of meat.



**LE PLEIN GRIL**  
Convenable pour griller de moyenne et de grande portions de steak, poisson, etc.

**THE FULL GRILL**  
Suitable for grilling medium and large portions of steak, fish, etc.



**CHALEUR TOURNANTE**  
Le ventilateur entouré par une résistance circulaire répartit la chaleur à l'intérieur du four. C'est la méthode la plus efficace de cuisson avec la multifonction, les différents types de nourritures peuvent être cuits en même temps sans mélanger les odeurs.

**CONVECTION**  
The fan surrounded by a circular resistance distributes the heat inside the cavity. This is the most effective cooking method along with the multifunction, the different types of food can be cooked at the same time without mixing odors.



**LE VENTILATEUR & PLEIN GRIL**  
Convenable pour faire dorer rapidement et sceller dans les jus, tel qu'avec les biftecks, hamburgers, quelques légumes, etc ... parce que le ventilateur aide.

**FAN & FULL GRILL**  
Suitable for quick browning and sealing in juices, such as with steaks, hamburgers, some vegetables, etc ... because the fan helps.



**RÉSISTANCE INFÉRIEURE AVEC VENTILATEUR**  
On utilise la résistance inférieure pendant que le ventilateur fait circuler la chaleur.

**LOWER HEATING ELEMENT WITH FAN**  
It uses lower resistance while the fan circulates the heat.



**LE VENTILATEUR AVEC RÉSISTANCES HAUT & BAS**  
On utilise la résistance inférieure et supérieure pendant que le ventilateur fait circuler la chaleur.

**THE FAN WITH UP & DOWN RESISTANCES**  
It uses lower and upper resistance while the fan circulates the heat.



**LE VENTILATEUR AVEC RÉSISTANCE BASSE & CIRCULAIRE**  
C'est la fonction chaleur tournante avec résistance inférieure.

**THE CIRCULAR FAN WITH LOWER RESISTANCE**  
Convection function with lower resistance.



**PIZZA**  
Spécialement conçue pour vous permettre de faire cuire en quelques minutes de parfaites pizzas.

**PIZZA**  
Specially created to cook perfect PIZZAS in just few minutes.



**DOUBLE GRILL**  
Il permet de cuisiner dans une plus grande surface de grill.

**DOUBLE GRILL**  
It provides cooking in a larger grill area.



**DÉCONGÉLATION**  
Pour réduire le temps de décongélation, seul le ventilateur se met en marche, sans production de la chaleur.

**DEFROSTING**  
Only the fan will function without producing heat in order to reduce the defrosting time.



**DOUBLE GRILL + VENTILATEUR**  
La répartition homogène de la chaleur se fait grâce au ventilateur.

**DOUBLE GRILL + FAN**  
Homogeneous heat distribution occurs thanks to the fan.



**TOURNE BROCHE**  
Idéal pour les poulets entiers et les rôtis. Combiné avec des alternatives de ventilateur, de grill.



**TURNSPIT**  
Ideal for whole chickens and roasts. Combined with fan, grill alternatives.



**3 D**  
La répartition homogène optimale de la chaleur sur tous les plateaux de cuisson. Des pâtisseries plus moelleuses.

**3 D**  
The optimal homogeneous heat distribution all over cooking trays. More fluffy pastries.



**CLEAN**  
Nettoyage rapide pour les fours avec des panneaux autonettoyants catalytiques.

**CLEAN**  
Rapid cleaning for ovens with self-cleaning catalytic panels.



**THERMOSTAT DU FOUR**  
Sert à programmer la température désirée du four. Il est équipé d'une soupape de sécurité. Lors du fonctionnement, le voyant est vert.

**OVEN TEMPERATURE CONTROL**  
Set the desired oven temperature and is equipped with a safety valve. When the oven is operating, the green light is on.



**GRIL GAZ**  
Le Gril gaz doit fonctionner avec la porte entrouverte et l'écran de protection thermique fourni, inséré dans les fentes sous le bandeau de commande.

**GAS GRILL**  
The Gas grill must only be operated with oven door slightly open and the heat shield 'Supplied' inserted in the slots under the control panel.

# FOURS OVENS



## QUADRA 66



Multifonction inox 60 cm  
13 fonctions dont «PIZZA» & «PAIN»  
Chaleur tournante  
Porte 3 vitres  
2 plateaux / 1 grille  
Muniterie électronique  
Autonettoyant Catalyse  
Commande tactile  
Rail telescopique

Multifonction stainless steel 60 cm  
13 Cooking functions including "PIZZA" & "BREAD"  
Convection  
3 Glass door  
2 trays / 1 grill rack  
Electronic timer  
Catalytic cleaning  
Touch control  
Telescopic rail

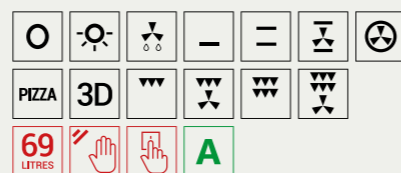

## SOFT 66



Multifonction noir 60 cm  
13 fonctions dont «PIZZA» & «PAIN»  
Chaleur tournante  
Porte 3 vitres  
2 plateaux / 1 grille  
Muniterie électronique  
Autonettoyant Catalyse  
Commande tactile  
Rail telescopique

Multifonction black 60 cm  
13 Cooking functions including "PIZZA" & "BREAD"  
Convection  
3 Glass door  
2 trays / 1 grill rack  
Electronic timer  
Catalytic cleaning  
Touch control  
Telescopic rail



## SMART 66



Multifonction **inox foncé** 60 cm  
13 fonctions dont «PIZZA» & «PAIN»  
Chaleur tournante  
Porte 3 vitres  
2 plateaux / 1 grille  
Muniterie électronique  
Autonettoyant Catalyse  
Commande tactile  
Rail telescopique

Multifonction **dark stainless steel** 60 cm  
13 Cooking functions including "PIZZA" & "BREAD"  
Convection  
3 Glass door  
2 trays / 1 grill rack  
Electronic timer  
Catalytic cleaning  
Touch control  
Telescopic rail

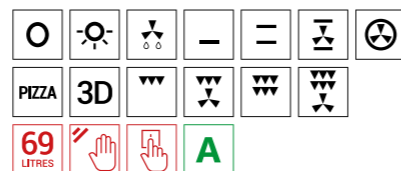

# SÉCURITÉ CHALEUR COOL TOUCH

L'ajout d'une troisième vitre procure une surface extérieure de porte encore plus fraîche, offrant ainsi une tranquillité d'esprit supplémentaire et une sécurité accrue, particulièrement pour les foyers avec de petites mains.

Adding a third glass provides an even cooler exterior surface on the door, offering an additional layer of peace of mind and safety, especially for households with little hands



# FOURS OVENS



## QUADRA 56



Multifonction inox 60 cm  
11 programmes  
Chaleur tournante  
Porte 3 vitres  
2 plateaux / 1 grille  
Minuterie électronique  
Autonettoyant Catalyse  
Rail telescopique

Multifunction stainless steel 60 cm  
11 Cooking functions  
Convection  
3 Glass door  
2 trays / 1 grill rack  
Electronic timer  
Catalytic cleaning  
Telescopic rail



## SOFT 56



Multifonction noir 60 cm  
11 programmes  
Chaleur tournante  
Porte 3 vitres  
2 plateaux / 1 grille  
Minuterie électronique  
Autonettoyant Catalyse  
Rail telescopique

Multifunction black 60 cm  
11 Cooking functions  
Convection  
3 Glass door  
2 trays / 1 grill rack  
Electronic timer  
Catalytic cleaning  
Telescopic rail

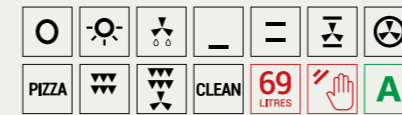

## SMART 56



Multifonction **inox foncé** 60 cm  
11 programmes  
Chaleur tournante  
Porte 3 vitres  
2 plateaux / 1 grille  
Minuterie électronique  
Autonettoyant Catalyse  
Rail telescopique

Multifunction **dark stainless steel** 60 cm  
11 Cooking functions  
Convection  
3 Glass door  
2 Trays / 1 grill rack  
Electronic timer  
Catalytic cleaning  
Telescopic rail



## ÉTAGÈRE TÉLESCOPIQUE FACILE À FIXER EASY FIX TELESCOPIC SHELF

Les rails télescopiques assurent un mouvement fluide vers l'intérieur et l'extérieur, facilitant l'extraction des plaques ou des casseroles chaudes du four. Les étagères sont conçues pour la praticité et la convivialité, permettant une installation facile et les rendant idéales pour le nettoyage ou le déplacement à un niveau différent.

Telescopic rails facilitate smooth in-and-out movement, providing ease of use when removing hot trays or pans from the oven. The shelves are designed for practicality and user-friendliness, allowing for easy installation and making them ideal for cleaning or repositioning to a different level.

# FOURS OVENS



F 721X



Multifonction inox 60 cm  
11 programmes  
Boutons «PULL»  
Chaleur tournante  
Porte 3 vitres  
2 Plateaux /1 Grille  
Autonettoyant catalyse  
Minuterie électronique

Multifunction stainless steel 60 cm  
11 Cooking functions  
PULL knobs  
Convection  
3 Glass door  
2 trays /1 Grill rack  
Catalytic cleaning  
Electronic timer



F 521X



Multifonction inox 60 cm  
7 programmes  
Chaleur tournante  
Porte 2 vitres  
1 plateau /1 grille  
Minuterie électronique

Multifunction stainless steel 60 cm  
7 Cooking functions  
Convection  
2 Glass door  
1 tray /1 grill rack  
Digital timer

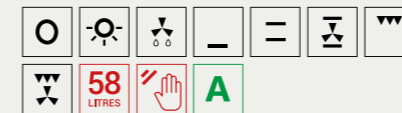

F 522X



Multifonction inox 60 cm  
9 programmes  
Chaleur tournante  
Porte 2 vitres  
1 Plateau /1 grille  
Minuterie électronique  
Autonettoyant Catalyse

Multifunction stainless steel 60 cm  
9 Cooking functions  
Convection  
2 Glass door  
1 tray /1 grill rack  
Digital timer  
Catalytic cleaning



F 525X



Multifonction inox 60 cm  
9 programmes  
Chaleur tournante  
Porte 2 vitres  
1 Plateau /1 grille  
Minuterie mécanique

Multifunction stainless steel 60 cm  
9 Cooking functions  
Convection  
2 Glass door  
1 tray /1 grill rack  
Mechanical timer

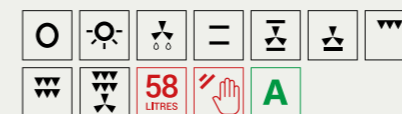

# FOURS OVENS



F 721B



Multifonction noir 60 cm  
11 programmes  
Boutons «PULL»  
Chaleur tournante  
Porte 3 vitres  
2 plateaux / 1 grille  
Autonettoyant catalyse  
Minuterie électronique

Multifunction black 60 cm  
11 Cooking functions  
PULL knobs  
Convection  
3 Glass door  
2 trays / 1 grill rack  
Catalytic cleaning  
Electronic timer



F 525B



Multifonction noir 60 cm  
9 programmes  
Chaleur tournante  
Porte 2 vitres  
1 plateau / 1 grille  
Minuterie mécanique

Multifunction black 60 cm  
9 Cooking functions  
Convection  
2 Glass door  
1 tray / 1 grill rack  
Mechanical timer

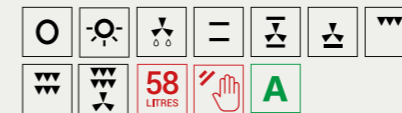

F 521B



Multifonction noir 60 cm  
7 programmes  
Chaleur tournante  
Porte 2 vitres  
1 plateau / 1 grille  
Minuterie électronique

Multifunction black 60 cm  
7 Cooking functions  
Convection  
2 Glass door  
1 tray / 1 grill rack  
Electronic timer

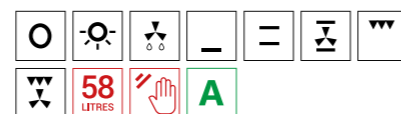

## NOUS SOUTENONS LA VIE VERTE... WE SUPPORT GREEN LIFE...

Nous nous soucions de l'avenir et avons du respect pour la nature. Efficacité énergétique : Économisez de l'énergie et de l'argent en choisissant un four économe en énergie de classe A. Verre à faible émissivité : Le verre à faible émissivité, également appelé Low-E, est un type de vitrage économe en énergie conçu pour prévenir la fuite de chaleur à travers la porte vers l'extérieur froid.

We care about the future and have respect for nature. Energy Efficiency: Save energy and money by choosing an A energy-efficient oven. Low-E Glass: Low-Emissivity glass, commonly referred to as Low-E, is a type of energy-efficient glass designed to prevent heat from escaping through door to the cold outdoors.



# FOURS OVENS



F 521W



Multifonction blanc 60 cm  
7 programmes  
Chaleur tournante  
Porte 2 vitres  
1 plateau / 1 grille  
Minuterie électronique

Multifunction white 60 cm  
7 Cooking functions  
Convection  
2 Glass door  
1 tray / 1 grill rack  
Electronic timer



## QUALITÉ GARANTIE APPAREILS FOCUS GUARANTEED QUALITY APPLIANCES FROM FOCUS

Lorsque vous achetez des fours FOCUS, vous pouvez être sûr qu'ils ont tout pour plaire : qualité, durabilité, efficacité et style. Chaque pièce fabriquée est certifiée en matière de sécurité d'utilisation, de compatibilité électromagnétique, d'efficacité énergétique et est conforme à toutes les réglementations environnementales en vigueur.

When purchasing ovens from FOCUS, you can be sure that it has it all: quality, durability, efficiency and style. Each part manufactured is certified for safety of use, electromagnetic compatibility, energy efficiency, and complies with all environmental regulations in force.



# FOURS OVENS



F 534X



Gaz / Gaz ventilé inox 60 cm  
Chaleur tournante  
Porte 2 vitres  
1 plateau / 1 grille  
Autonettoyant catalyse  
Tourne broche  
Minuterie électronique

Fan Gas / Gas stainless steel 60 cm  
Vented  
2 Glass door  
1 tray / 1 grill rack  
Catalytic cleaning  
Timed rôtisserie with 2 Forks and 1 Handle  
Electronic timer

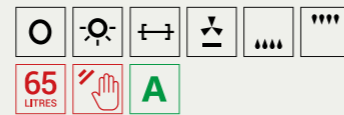

FOUR À GAZ

F 537X



Gaz / Electrique ventilé inox 60 cm  
Chaleur tournante  
Porte 2 vitres  
1 plateau / 1 grille  
Tourne broche  
Minuterie mécanique

Fan Gas / Electric stainless steel 60 cm  
Vented  
2 Glass door  
1 tray / 1 grill rack  
Timed rôtisserie with 2 Forks and 1 Handle  
Mechanical timer

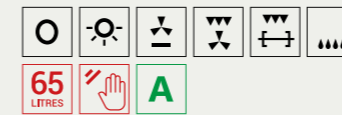

FOUR À GAZ

F 536X



Gaz / Gaz ventilé inox 60 cm  
Chaleur tournante  
Porte 2 vitres  
1 plateau / 1 grille  
Tourne broche  
Minuterie mécanique

Fan Gas / Gas stainless steel 60 cm  
Vented  
2 Glass door  
1 tray / 1 grill rack  
Timed rôtisserie with 2 Forks and 1 Handle  
Mechanical timer

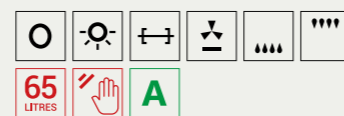

FOUR À GAZ

F 536 B



Gaz / Gaz ventilé noir 60 cm  
Chaleur tournante  
Porte 2 vitres  
1 Plateau / 1 grille  
Tourne broche  
Minuterie mécanique

Fan Gas / Gas black 60 cm  
Vented  
2 Glass door  
1 tray / 1 grill track  
Timed rôtisserie with 2 Forks and 1 Handle  
Mechanical timer

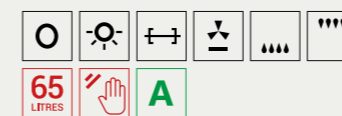

FOUR À GAZ

# FOURS OVENS



## F 795X



Multifonction inox 90 cm  
10 programmes  
Chaleur tournante avec 2 ventilateurs  
Porte 2 vitres  
2 plateaux / 1 grille  
Minuterie électronique  
Pull bouton

Multifunction stainless steel 90 cm  
10 Cooking functions  
Vented with 2 fans  
2 Glass door  
2 tray / 1 grill rack  
Electronic timer  
Pull bouton



## F 793X



Gaz / Gaz ventilé inox 90 cm  
Chaleur tournante  
Porte 2 vitres  
2 plateaux / 1 grille  
Tourne broche  
Minuterie électronique

Fan Gas / Gas stainless steel 90 cm  
Vented  
2 Glass door  
2 tray / 1 grill rack  
Timed rôtisserie with 2 Forks and 1 Handle  
Electronic timer

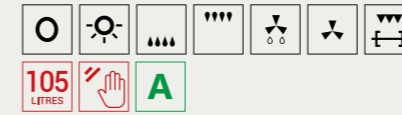

## F 795B



Multifonction noir 90 cm  
10 programmes  
Chaleur tournante avec 2 ventilateurs  
Porte 2 vitres  
2 plateaux / 1 grille  
Minuterie électronique  
Pull bouton

Multifunction black 90 cm  
10 Cooking functions  
Vented with 2 fans  
2 Glass door  
2 tray / 1 grill rack  
Electronic timer  
Pull bouton



## F 793B



Gaz / gaz ventilé noir 90 cm  
Chaleur tournante  
Porte 2 vitres  
2 plateaux / 1 grille  
Tourne broche  
Minuterie électronique

Fan Gas / Gas black 90 cm  
Vented  
2 Glass door  
2 tray / 1 grill rack  
Timed rôtisserie with 2 Forks and 1 Handle  
Electronic timer

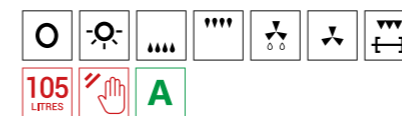

# LOGEMENTS D'ENCASTREMENTS FOURS

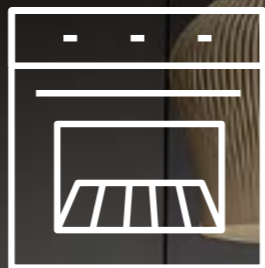

Logement fours 60 cm

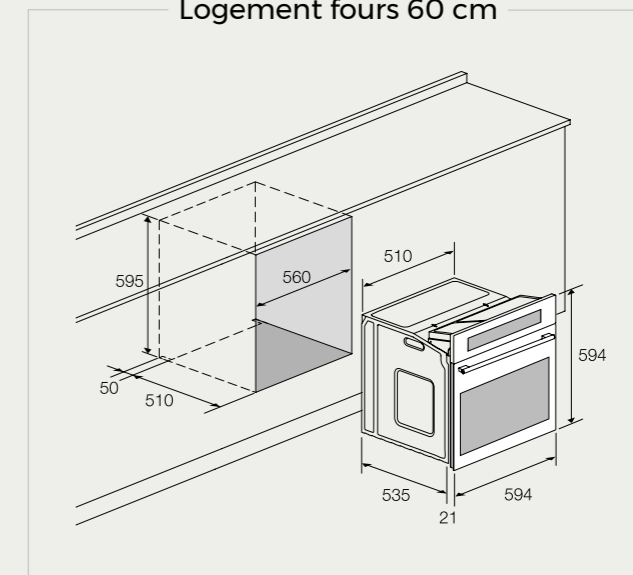

Logement fours 90 cm

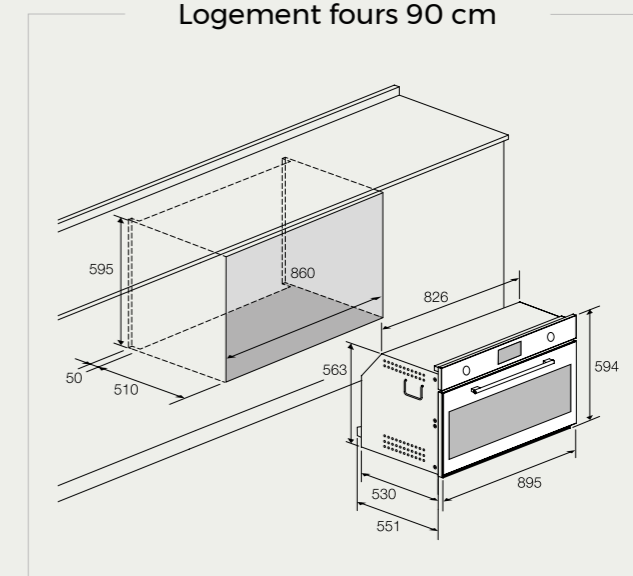

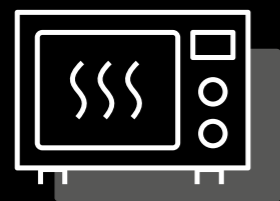

# MICRO-ONDES MICRO WAVES



# CUISINEZ, EN UN CLIN D'ŒIL GRÂCE À VOTRE MICRO-ONDES

Bienvenue dans l'univers des micro-ondes encastrables FOCUS, où le design raffiné, la qualité exceptionnelle et la fonctionnalité avancée se rencontrent pour transformer votre expérience culinaire. Nos micro-ondes encastrables allient esthétique moderne et performances fiables, apportant une touche d'élégance à votre cuisine. Chaque modèle est soigneusement conçu pour s'intégrer harmonieusement à votre espace, offrant des lignes épurées et des fonctionnalités intuitives.

La qualité de fabrication exceptionnelle de nos micro-ondes garantit une cuisson rapide et uniforme, vous permettant de préparer des plats délicieux en un rien de temps. Dotés de commandes conviviales, nos micro-ondes simplifient les tâches quotidiennes en cuisine. La technologie avancée offre une polyvalence inégalée, que ce soit pour décongeler, réchauffer ou cuisiner des repas complets.

Chez FOCUS, nous comprenons que la vie en cuisine peut être exigeante, c'est pourquoi nos micro-ondes encastrables sont conçus pour faciliter votre quotidien. De la facilité d'installation à l'entretien simple, chaque détail est pensé pour rendre votre expérience culinaire aussi agréable que possible.

Welcome to the world of FOCUS built-in microwaves, where refined design, exceptional quality, and advanced functionality come together to elevate your culinary experience. Our built-in microwaves marry modern aesthetics with reliable performance, adding a touch of elegance to your kitchen. Each model is carefully crafted to seamlessly integrate into your space, offering sleek lines and intuitive features.

The outstanding craftsmanship of our microwaves ensures quick and even cooking, allowing you to prepare delicious meals in no time. With user-friendly controls, our microwaves simplify daily kitchen tasks. Advanced technology provides unparalleled versatility, whether for defrosting, reheating, or cooking full meals.

At FOCUS, we understand that life in the kitchen can be demanding, which is why our built-in microwaves are designed to make your daily routine easier. From easy installation to straightforward maintenance, every detail is considered to make your culinary experience as enjoyable as possible.



Les micro-ondes grill FOCUS s'imposent comme une nécessité incontournable, facilitant notre vie quotidienne. Leur polyvalence remarquable offre une gamme étendue d'options de cuisson, du réchauffage rapide à la cuisson croustillante. Grâce à la fonction grill, vous pouvez savourer des plats dorés à la perfection, ajoutant une touche gourmet à vos repas en un temps record. Les micro-ondes grill FOCUS allient puissance et précision pour répondre à toutes les exigences culinaires, devenant ainsi un incontournable dans votre cuisine moderne.

FOCUS grill microwaves emerge as an essential necessity, making our daily lives more convenient. Their remarkable versatility offers an extensive range of cooking options, from quick reheating to crispy cooking. With the grill function, you can savor perfectly golden dishes, adding a gourmet touch to your meals in no time. FOCUS grill microwaves combine power and precision to meet all culinary requirements, becoming a must-have in your modern kitchen.

# MODES DE CUISSON

## COOKING METHODS

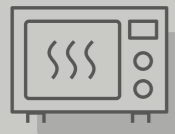

**FONCTION << ON / OFF >>**

<< ON / OFF >> FUNCTION



**DÉMARRER**

START



**ARRET**

STOP / CLEAR



**MINUTERIE**

TIMER / CLOCK



**DÉCONGÉLATION  
AVEC CHOIX DU POIDS**

DEFROSTING WITH  
TIME SELECTION



**DÉCONGÉLATION  
POIDS / TEMPS**

WEIGHT / TIME  
DEFROST



**MICRO / GRILL / COMBI**

MICRO / GRILL / COMBI



## FONCTIONNALITÉ ET DESIGN

### FUNCTIONALITY AND DESIGN

Non seulement les micro-ondes FOCUS disposent de programmes avancés, grâce aux innovations technologiques les plus avancées, mais ils sont également à la pointe du style.

Not only do FOCUS micro-waves have advanced programmes features, thanks to the most cutting edges technological innovations, but they are also the very last word in style.

# MICRO-ONDES MICRO-WAVES

## QUADRA 50



Micro-ondes Gril Inox 39 cm  
Porte en vitre  
Cavité Inox  
5 niveaux de puissance  
Verrouillage enfant  
La fonction de dégivrage en poids  
Contrôle Tactile  
Ouverture de la porte électronique

Microwave Grill Stainless steel 39 cm  
Glass Door  
Stainless steel oven interior  
5 Power levels  
Child Lock  
Defrost function by weight  
Touch Control  
Electronic opening door

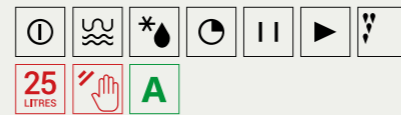

## SOFT 40



Micro-ondes Gril Noir 39 cm  
Porte en vitre  
Cavité Inox  
5 niveaux de puissance  
Verrouillage enfant  
La fonction de dégivrage en poids  
Contrôle Tactile  
Ouverture de la porte électronique

Microwave Grill Black 39 cm  
Glass Door  
Stainless steel oven interior  
5 Power levels  
Child Lock  
Defrost function by weight  
Touch Control  
Electronic opening door

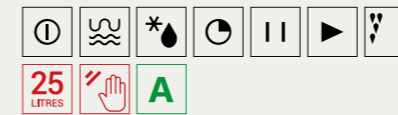

## SMART 30

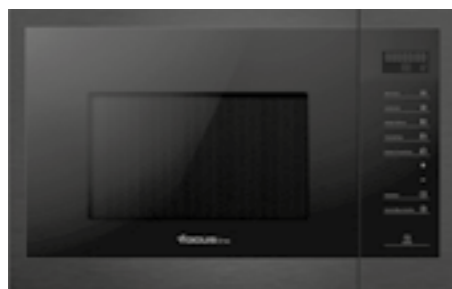

Micro-ondes Gril Inox foncé 39 cm  
Porte en vitre  
Cavité Inox  
5 niveaux de puissance  
Verrouillage enfant  
La fonction de dégivrage en poids  
Contrôle Tactile  
Ouverture de la porte électronique

Microwave Grill Dark Stainless steel 39 cm  
Glass Door  
Stainless steel oven interior  
5 Power levels  
Child Lock  
Defrost function by weight  
Touch Control  
Electronic opening door



## NOUS SOMMES PRATIQUES... WE ARE PRACTICAL...

Découvrez l'intérieur en acier inoxydable des micro-ondes FOCUS, alliant élégance et hygiène. Faciles à nettoyer, ces cavités permettent d'essuyer rapidement les éclaboussures. La sécurité enfant intégrée garantit une utilisation sûre, ajoutant une tranquillité d'esprit à la qualité exceptionnelle de nos micro-ondes.

Explore the stainless steel interiors of FOCUS microwaves, blending elegance with hygiene. Easy to clean, these cavities allow for quick wipe-downs of splatters. The integrated child safety feature ensures secure usage, adding peace of mind to the outstanding quality of our microwaves.



# MICRO-ONDES MICRO-WAVES

F 25B



Micro-ondes Gril noir 39 cm  
Porte en vitre  
Cavité Inox  
5 niveaux de puissance  
Verrouillage enfant  
La fonction de dégivrage en poids  
Contrôle électronique

Microwave Grill Black 39 cm  
Glass Door  
Stainless steel oven interior  
5 Power levels  
Child Lock  
Defrost function by weight  
Electronic control

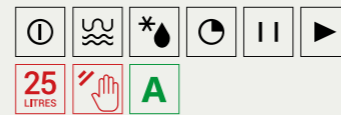

F 25X



Micro-ondes Gril inox 39 cm  
Porte en vitre  
Cavité Inox  
5 niveaux de puissance  
Verrouillage enfant  
La fonction de dégivrage en poids  
Contrôle électronique

Microwave Grill Stainless steel 39 cm  
Glass Door  
Stainless steel oven interior  
5 Power levels  
Child Lock  
Defrost function by weight  
Electronic control

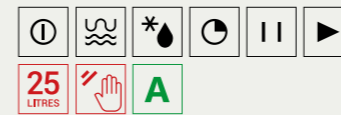

F 23B



Micro-ondes Gril noir 39 cm  
Porte en vitre  
Cavité Inox  
5 niveaux de puissance  
Verrouillage enfant  
La fonction de dégivrage en poids  
Contrôle mécanique

Microwave Grill black 39 cm  
Glass Door  
Stainless steel oven interior  
5 Power levels  
Child Lock  
Defrost function by weight  
mechanical control



F 23X



Micro-ondes Gril inox 39 cm  
Porte en vitre  
Cavité Inox  
5 niveaux de puissance  
Verrouillage enfant  
La fonction de dégivrage en poids  
Contrôle électronique

Microwave Grill Stainless steel 39 cm  
Glass Door  
Stainless steel oven interior  
5 Power levels  
Child Lock  
Defrost function by weight  
Electronic control



# LOGEMENTS D'ENCASTREMENTS MICRO-ONDES

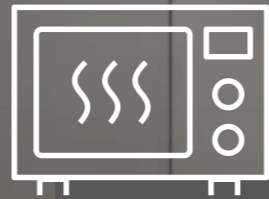

Logement micro-ondes 39 cm

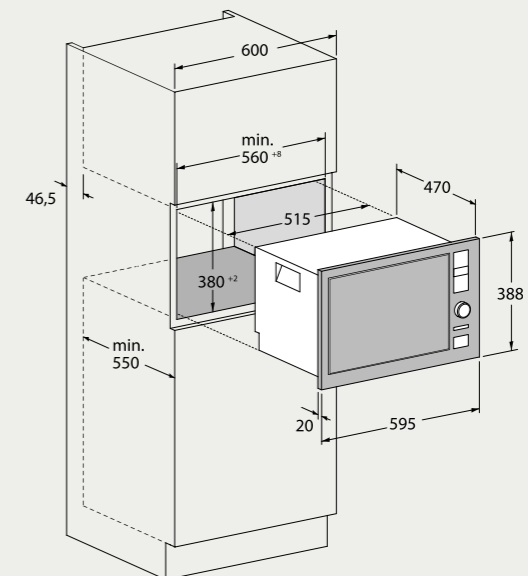

# PLAQUES HOBS

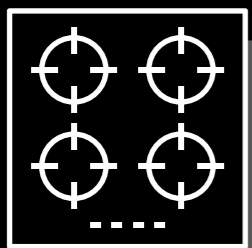

# HARMONIE ENTRE PERFORMANCE ET ÉLÉGANCE CULINAIRE

## SEAMLESS FUSION OF PERFORMANCE AND CULINARY ELEGANCE

Découvrez l'excellence culinaire avec les plaques de cuisson encastrables FOCUS, alliant qualité, sécurité, et design moderne. Notre technologie innovante s'intègre harmonieusement à votre vie quotidienne en cuisine, garantissant une expérience de cuisson exceptionnelle. La sécurité est notre priorité avec des fonctionnalités avancées qui procurent une tranquillité d'esprit pendant la préparation des repas. Le design élégant des plaques de cuisson ajoute une touche contemporaine à votre espace culinaire, tandis que la qualité de cuisson exceptionnelle assure des résultats parfaits à chaque utilisation. Faites de chaque repas une expérience mémorable avec les plaques de cuisson encastrables FOCUS. La cuisson représente la phase la plus délicate en cuisine, surtout lorsqu'il s'agit de concocter plusieurs préparations simultanément nécessitant des températures différentes. Le choix de la table de cuisson et ses fonctionnalités déterminent la capacité à magnifier la magie de votre créativité et vos performances culinaires. Les tables de cuisson FOCUS vous offrent des possibilités incroyables pour exprimer toute votre créativité et réaliser des performances dignes des plus grands chefs, directement chez vous. FOCUS s'adresse aux chefs, aux passionnés, aux amoureux de la cuisine qui aiment réinventer les traditions, innover, et explorer des saveurs et des associations inédites. Notre engagement envers un niveau de performance exceptionnel, où chaque détail compte, inclut le design qui demeure l'un de nos atouts majeurs.

Discover culinary excellence with FOCUS built-in hobs, combining quality, safety, and modern design. Our innovative technology seamlessly integrates into your daily kitchen life, ensuring an exceptional cooking experience. Safety is our priority with advanced features providing peace of mind during meal preparation. The elegant design of the hobs adds a contemporary touch to your cooking space, while the exceptional cooking quality ensures perfect results every time. Make every meal a memorable experience with FOCUS built-in hobs. Cooking is the most delicate phase in the kitchen, especially when preparing multiple dishes simultaneously at different temperatures. The choice of the hob and its functionalities determine the ability to enhance the magic of your creativity and culinary performance. FOCUS hobs offer incredible possibilities to express your creativity and achieve performances worthy of top chefs, right in your own home. FOCUS caters to chefs, enthusiasts, and culinary lovers who enjoy reinventing traditions, innovating, and exploring new flavors and combinations. Our commitment to exceptional performance, where every detail matters, includes design, which remains one of our key strengths.



PLAQUES  
HOBS

### Nous accordons de l'importance à la sécurité...

Nous sommes axés sur la famille, et tous les membres de la famille sont protégés. Dispositif de sécurité anti-extinction de flamme : Pour une tranquillité d'esprit accrue, le dispositif de sécurité anti-extinction de flamme coupe le gaz si la flamme s'éteint accidentellement pendant la cuisson. Verrouillage de sécurité enfant à induction : Le verrouillage de sécurité enfant empêche de manière sécurisée toute mise en marche involontaire.

### We care about safety...

We are family focused and all of the family members are protected. Flame Failure Safety Device: For added peace of mind, the flame failure safety device shuts down the gas if the flame becomes accidentally extinguished while cooking. Induction Child Lock: The child safety lock safely prevents unintentional switch-on.



# PLAQUES HOBS

## SOFT 60

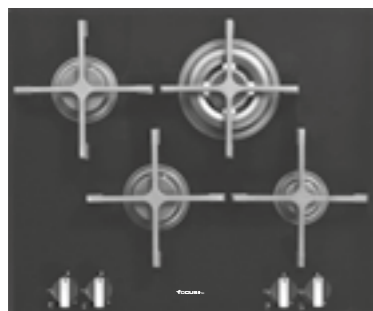

Vitro noir 60 cm  
4 Brûleurs à gaz dont un triple couronnes  
Flamme stabilisé  
Grilles et chapeaux de brûleurs en fonte  
Allumage automatique  
Sécurité gaz sur chaque brûleur

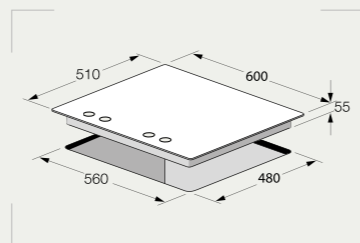

Black gas on glass 60 cm  
4 gas burners, including one triple crown  
Stabilized flame  
Cast iron grids and burner caps  
Automatic ignition  
Flame failure device on all burners

## F 4005BS

AVEC SÉCURITÉ  
THERMOCOUPLE

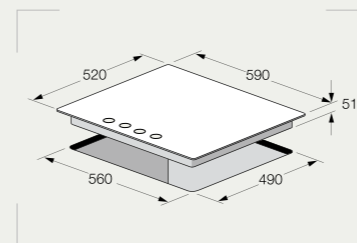

Black gas on glass 60 cm  
4 gas burners, including one double Crown  
Stabilized flame  
Cast Iron Grids and burner caps  
Automatic ignition

## F 405B



Vitro noir 60 CM  
4 Brûleurs à gaz, dont un double Couronnes  
Flamme stabilisée  
Grilles et chapeaux de brûleurs en fonte  
Allumage Automatique

## F 415B



Vitro noir 60 cm  
4 Brûleurs à gaz dont un triple couronnes  
Flamme stabilisé  
Grilles et chapeaux de brûleurs en fonte  
Allumage automatique

## F 4015BS

AVEC SÉCURITÉ  
THERMOCOUPLE

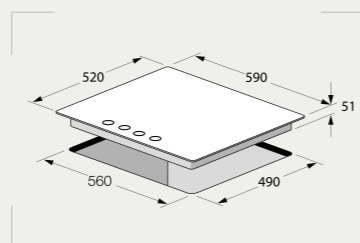

Black gas on Glass 60 cm  
4 gas burners, including one triple crown  
Stabilized flame  
Cast iron grids and burner caps  
Automatic ignition

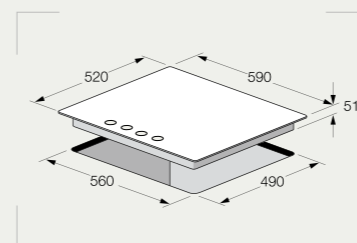

Black gas on glass 60 cm  
4 gas burners  
Stabilized flame  
Cast Iron Grids and burner caps  
Automatic ignition

## F 404B



Vitro noir 60 CM  
4 Bruleurs à gaz  
Flamme stabilisée  
Grilles et chapeaux de brûleurs en fonte  
Allumage Automatique

# PLAQUES HOBS

F 409B



Vitro noir 60 cm  
4 Brûleurs à gaz  
Flamme stabilisé  
Grilles et chapeaux de brûleurs émaillés  
Allumage automatique

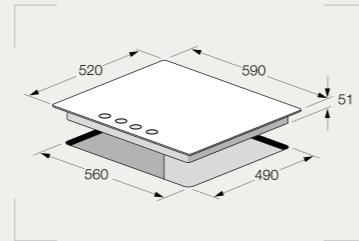

Black gas on glass 60 cm  
4 gas burners  
Stabilized flame  
Enamelled grids and burner caps  
Automatic ignition



## L'ART DE CUISINER COMMENCE PAR UNE PLAQUE DE CUISSON

L'art de cuisiner prend vie dès que l'on pose le regard sur une plaque de cuisson. C'est ici, sur cette surface polyvalente, que naissent les créations culinaires les plus délicieuses. Choisir une plaque de cuisson, c'est opter pour la toile sur laquelle se dessinent des chefs-d'œuvre gastronomiques. C'est le point de départ de l'exploration des saveurs, des textures et des techniques.

The art of cooking comes to life at the sight of a cooktop. It is on this versatile surface that the most delicious culinary creations are born. Choosing a cooktop is choosing the canvas upon which gastronomic masterpieces unfold. It is the starting point for exploring flavors, textures, and techniques.



# PLAQUES HOBS

## FILO 60



FILOTOP Inox 60 cm  
4 Brûleurs à gaz dont un double couronnes  
Flamme stabilisé  
Grilles et chapeaux de brûleurs en fonte  
Allumage automatique  
Sécurité gaz sur chaque brûleur

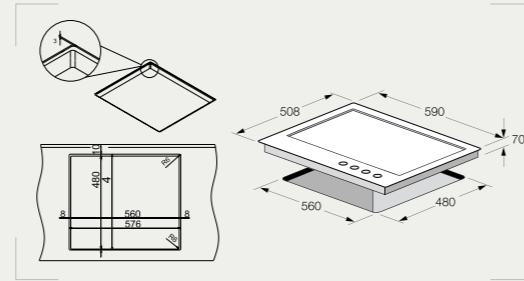

FILOTOP Stainless steel 60 cm  
4 gas burners, including one double crown  
Stabilized flame  
Cast iron grids and burner caps  
Automatic ignition  
Flame failure device on all burners

## F 804X

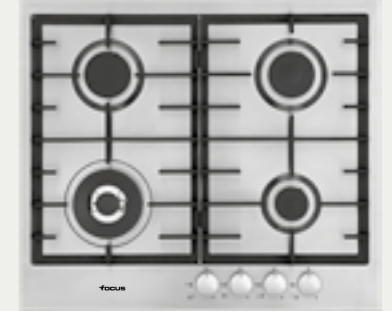

Inox 60 cm  
4 Brûleurs à gaz, dont un double couronnes  
Flamme stabilisé  
Grilles et chapeaux de brûleurs en fonte  
Allumage automatique

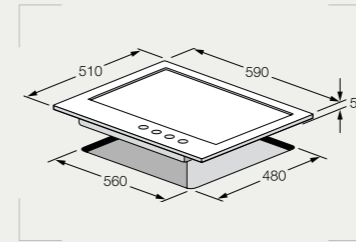

Stainless steel 60 cm  
4 gas burners, including one double crown  
Stabilized flame  
Cast iron grids and burner caps  
Automatic ignition

## QUADRA 60



Inox 60 cm  
4 Brûleurs à gaz dont un double couronnes  
Flamme stabilisé  
Grilles et chapeaux de brûleurs en fonte  
Allumage automatique  
Sécurité gaz sur chaque brûleur

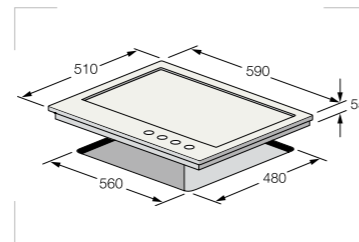

Stainless steel 60 cm  
4 gas burners, including one double crown  
Stabilized flame  
Cast iron grids and burner caps  
Automatic ignition  
Flame failure device on all burners

## F 4002XS

**AVEC SÉCURITÉ  
THERMOCOUPLE**

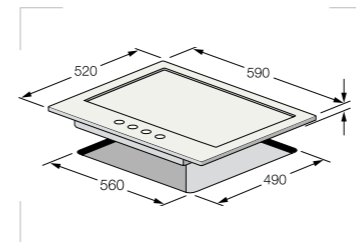

Stainless steel 60 cm  
4 gas burners  
Stabilized flame  
Cast iron grids and burner caps  
Automatic ignition

## F 402X



Inox 60 cm  
4 Brûleurs à gaz  
Flamme stabilisé  
Grilles et chapeaux de brûleurs en fonte  
Allumage automatique

# PLAQUES HOBS

F 408X

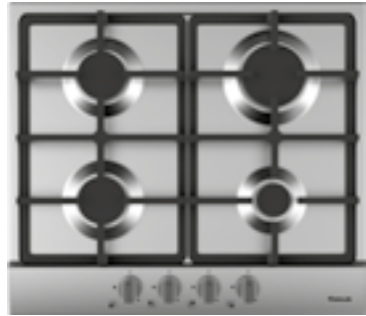

Inox 60 cm  
4 Brûleurs à gaz  
Flamme stabilisé  
Grilles et chapeaux de brûleurs en fonte  
Allumage automatique

F 4008XS

AVEC SÉCURITÉ  
THERMOCOUPLE

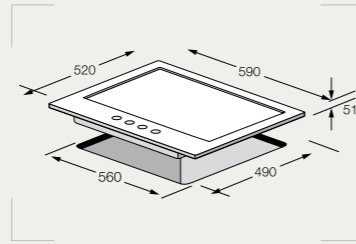

Stainless steel 60 cm  
4 gas burners  
Stabilized flame  
Cast iron grids and burner caps  
Automatic ignition

F 400X



Inox 60 cm  
4 Brûleurs à gaz  
Flamme stabilisé  
Grilles et chapeaux de brûleurs émaillés  
Allumage automatique

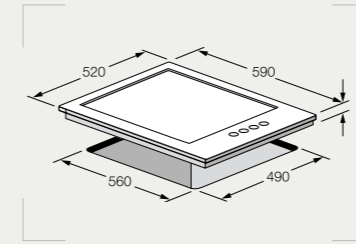

Stainless steel 60 cm  
4 gas burners  
Stabilized flame  
Enamelled grids and burner caps  
Automatic ignition

F 401X



Inox 60 cm  
4 Brûleurs à gaz  
Flamme stabilisé  
Grilles et chapeaux de brûleurs émaillés  
Allumage automatique

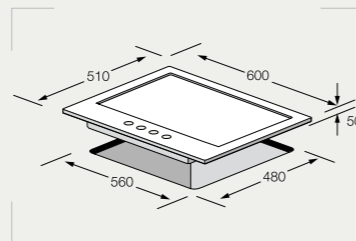

Stainless steel 60 cm  
4 gas burners  
Stabilized flame  
Enamelled grids and burner caps  
Automatic ignition

F 806X

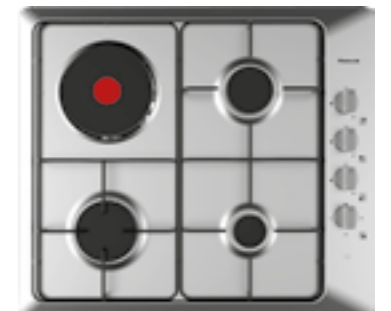

Inox 60 cm  
3 Brûleurs à gaz  
1 foyer électrique  
Flamme stabilisé  
Grilles et chapeaux de brûleurs émaillés  
Allumage automatique

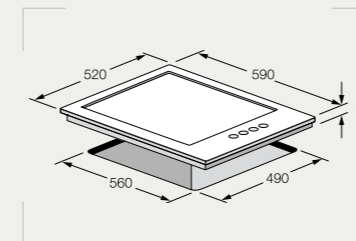

Stainless steel 60 cm  
3 gas burners  
1 hot plate  
Stabilized flame  
Enamelled grids and burner caps  
Automatic ignition

# PLAQUES HOBS

F 406W



Vitro blanc 70 cm  
5 Brûleurs à gaz, dont un Triple Couronnes  
Flamme stabilisée  
Grilles et chapeaux de brûleurs en fonte  
Allumage Automatique

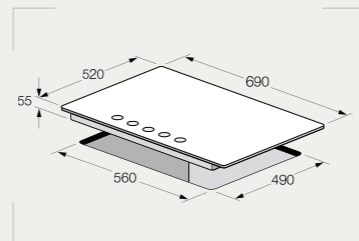

White gas on glass 70 cm  
5 gas burners, including one Triple Crown  
Stabilized flame  
Cast Iron Grids and burner caps  
Automatic ignition

F 405W

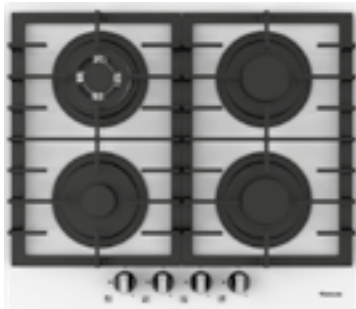

Vitro blanc 60 cm  
4 Brûleurs à gaz, dont un double Couronnes  
Flamme stabilisée  
Grilles et chapeaux de brûleurs en fonte  
Allumage Automatique

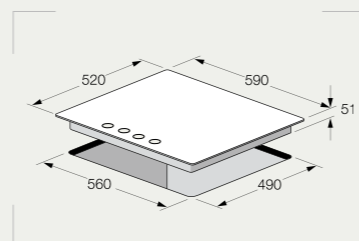

White gas on glass 60 cm  
4 gas burners, including one double Crown  
Stabilized flame  
Cast Iron Grids and burner caps  
Automatic ignition

# CUISSON MAÎTRISÉE, SAVEURS ASSURÉES...

F 401W

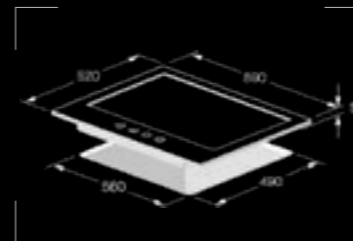

White 60 cm  
4 gas burners  
Stabilized flame  
Enamelled grids and burner caps  
Automatic ignition

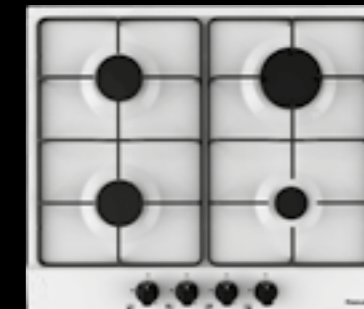

Blanc 60 cm  
4 Brûleurs à gaz  
Flamme stabilisé  
Grilles et chapeaux de brûleurs émaillés  
Allumage automatique



Contemporaines, surprenantes, innovantes, design. L'élégance intemporelle des tables de cuisson FOCUS constitue la touche finale idéale pour votre cuisine. Vous pouvez choisir parmi une large gamme de modèles, avec des spécifications techniques et fonctionnelles variées. Une collection qui allie innovation technologique et performances de pointe. Des caractéristiques élégantes en verre et en acier émaillé s'harmonisent parfaitement avec d'autres appareils connexes.

Contemporary, surprising, innovative, design. The timeless elegance of FOCUS hobs is the ideal finishing touch for your kitchen. You can choose from a wide range of models, with different technical and functional specifications. A collection that combines technological innovation and cutting-edge performance. Stylish features made of glass and enameled steel match perfectly with other related appliances.

# PLAQUES HOBS

**LÀ OÙ  
NAISSENT LES  
SAVEURS...  
WHERE  
FLAVORS  
COME TO LIFE...**

Découvrez l'excellence culinaire avec les tables de cuisson linéaires FOCUS, offrant des modèles de 100 cm et 110 cm. Ces dimensions généreuses fournissent une surface de cuisson étendue, permettant une flexibilité maximale dans la préparation de vos repas. Chez FOCUS, nous nous engageons à offrir une variété exceptionnelle pour répondre à tous les besoins culinaires. Avec nos tables de cuisson linéaires, la recherche de la solution idéale pour faciliter votre vie quotidienne se termine toujours par un succès.

Experience culinary excellence with FOCUS linear cooktops, featuring models of 100 cm and 110 cm. These generous dimensions provide an extended cooking surface, allowing for maximum flexibility in meal preparation. At FOCUS, we are committed to delivering outstanding variety to meet all culinary needs. With our linear cooktops, the search for the ideal solution to simplify your daily life always ends successfully.



**F 4008BS**

**AVEC SÉCURITÉ  
THERMOCOUPLE**

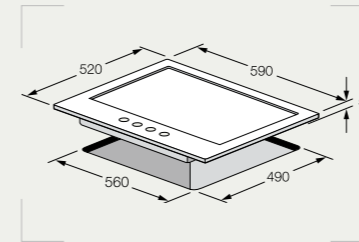

Black 60 cm  
4 gas burners  
Stabilized flame  
Cast iron grids and burner caps  
Automatic ignition

**F 408B**



Noir 60 cm  
4 Brûleurs à gaz  
Flamme stabilisé  
Grilles et chapeaux de brûleurs en fonte  
Allumage automatique

**F 401B**

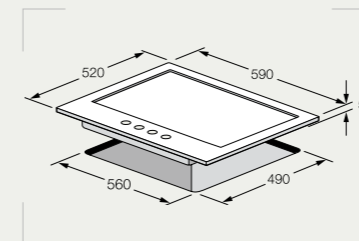

Black 60 cm  
4 gas burners  
Stabilized flame  
Enamelled grids and burner caps  
Automatic ignition



Noir 60 cm  
4 Brûleurs à gaz  
Flamme stabilisé  
Grilles et chapeaux de brûleurs émaillés  
Allumage automatique

# PLAQUES HOBS

## SOFT 75

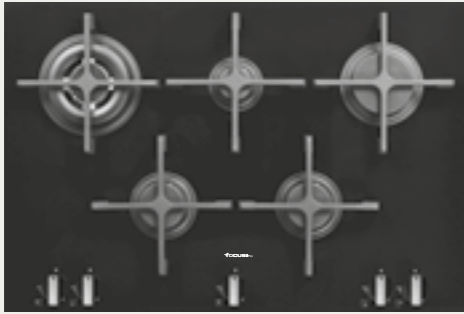

Vitro noir 75 cm  
5 Brûleurs à gaz dont un triple couronnes  
Flamme stabilisé  
Grilles et chapeaux de brûleurs en fonte  
Allumage automatique  
Sécurité gaz sur chaque brûleur

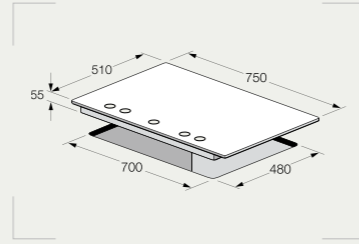

Black gas on glass 75 cm  
5 gas burners, including one triple crown  
Stabilized flame  
Cast iron grids and burner caps  
Automatic ignition  
Flame failure device on all burners

## F 4017BS

**AVEC SÉCURITÉ  
THERMOCOUPLE**

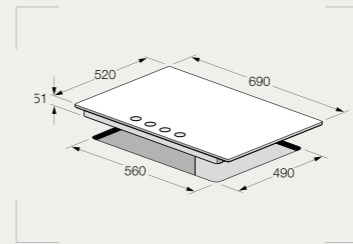

Black gas on glass 70 cm  
5 gas burners, including one triple crown  
Stabilized flame  
Cast iron grids and burner caps  
Automatic ignition

## F 417B



Vitro noir 70 cm  
5 Brûleurs à gaz dont un triple couronnes  
Flamme stabilisé  
Grilles et chapeaux de brûleurs en fonte  
Allumage automatique

## F 406B



Vitro noir 70 cm  
5 Brûleurs à gaz, dont Triple Couronnes  
Flamme stabilisée  
Grilles et chapeaux de brûleurs en fonte  
Allumage Automatique

## F 4006BS

**AVEC SÉCURITÉ  
THERMOCOUPLE**

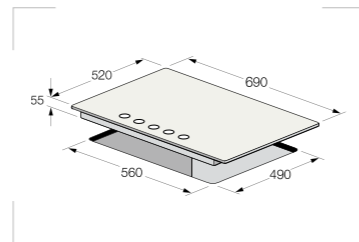

Black gas on glass 70 cm  
5 gas burners, including one Triple Crown  
Stabilized flame  
Cast Iron Grids and burner caps  
Automatic ignition

## F 410B



Vitro noir 70 cm  
4 Brûleurs à gaz  
Flamme stabilisé  
Grilles et chapeaux de brûleurs émaillés  
Allumage automatique

# PLAQUES HOBS

## FILO 75

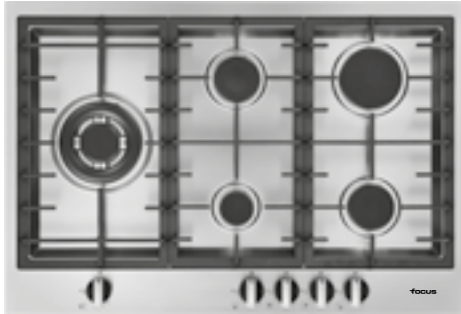

**FILOTOP** Inox 75 cm  
5 Brûleurs à gaz dont un triple couronnes  
Flamme stabilisé  
Grilles et chapeaux de brûleurs en fonte  
Allumage automatique  
Sécurité gaz sur chaque brûleur

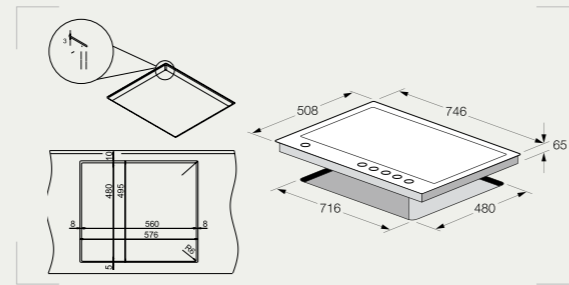

**FILOTOP** Stainless steel 75 cm  
5 gas burners, including one triple crown  
Stabilized flame  
Cast iron grids and burner caps  
Automatic ignition  
Flame failure device on all burners

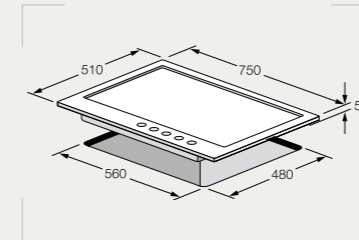

Stainless steel 75 cm  
5 gas burners, including one triple crown  
Stabilized flame  
Cast iron grids and burner caps  
Automatic ignition

## F 811X

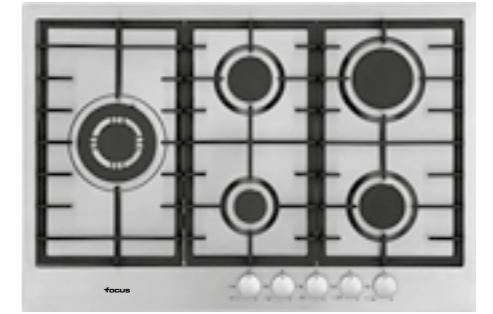

Inox 75 cm  
5 Brûleurs à gaz dont un triple couronnes  
Flamme stabilisé  
Grilles et chapeaux de brûleurs en fonte  
Allumage automatique

## QUADRA 75

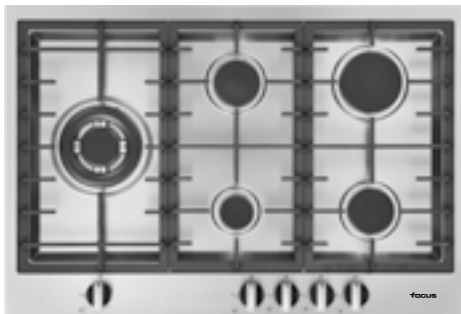

Inox 75 cm  
5 Brûleurs à gaz dont un triple couronnes  
Flamme stabilisé  
Grilles et chapeaux de brûleurs en fonte  
Allumage automatique  
Sécurité gaz sur chaque brûleur

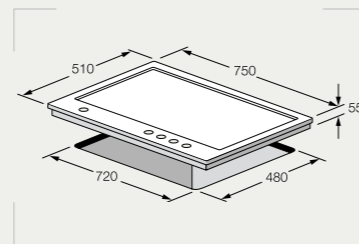

Stainless steel 75 cm  
5 gas burners, including one triple crown  
Stabilized flame  
Cast iron grids and burner caps  
Automatic ignition  
Flame failure device on all burners

## F 4003XS

**AVEC SÉCURITÉ  
THERMOCOUPLE**

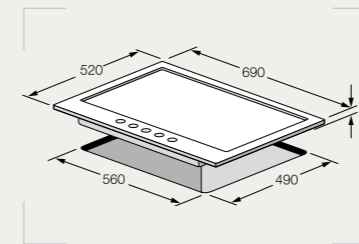

Stainless steel 70 cm  
5 gas burners, including one triple crown  
Stabilized flame  
Cast iron grids and burner caps  
Automatic ignition

## F 403X

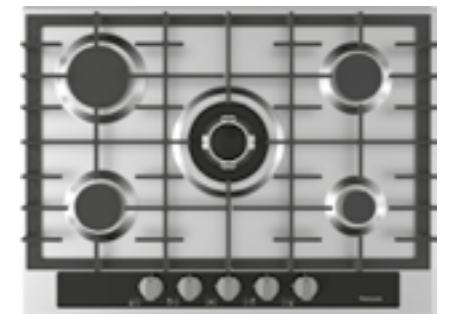

Inox 70 cm  
5 Brûleurs à gaz dont un triple couronnes  
Flamme stabilisé  
Grilles et chapeaux de brûleurs en fonte  
Allumage automatique

# PLAQUES HOBS

F 478X



Inox 70 cm  
5 Brûleurs à gaz dont un triple couronnes  
Flamme stabilisé  
Grilles et chapeaux de brûleurs en fonte  
Allumage automatique

F 4078XS

AVEC SÉCURITÉ  
THERMOCOUPLE

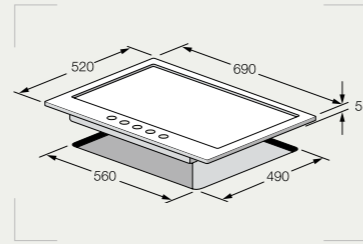

Stainless steel 70 cm  
5 gas burners, including one triple crown  
Stabilized flame  
Cast iron grids and burner caps  
Automatic ignition

F 4078BS

AVEC SÉCURITÉ  
THERMOCOUPLE

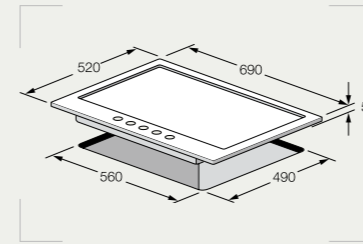

Black 70 cm  
5 gas burners, including one Triple Crown burner  
Stabilized flame  
Cast Iron Grids and burner caps  
Automatic ignition

F 478B

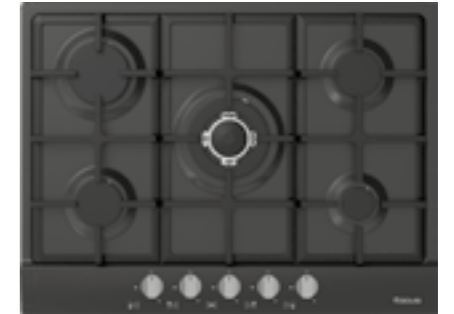

Noir 70 cm  
5 Brûleurs à gaz, dont un Triple Couronnes  
Flamme stabilisée  
Grilles et chapeaux de brûleurs en fonte  
Allumage Automatique

F 407X

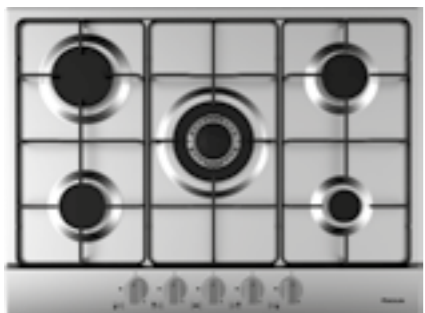

Inox 70 cm  
5 Brûleurs à gaz dont un triple couronnes  
Flamme stabilisé  
Grilles et chapeaux de brûleurs émaillés  
Allumage automatique

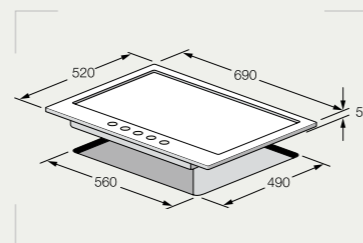

Stainless steel 70 cm  
5 gas burners, including one triple crown  
Stabilized flame  
Enamelled grids and burner caps  
Automatic ignition



# PLAQUES HOBS

F 818B



Vitro noir 90 cm  
Modèle de coin  
4 Brûleurs à gaz dont un triple couronnes  
Flamme stabilisé  
Grilles et chapeaux de brûleurs en fonte  
Allumage automatique

Black gas on glass 90 cm  
Corner model  
4 gas burners, including one triple crown  
Stabilized flame  
Cast iron grids and burner caps  
Automatic ignition

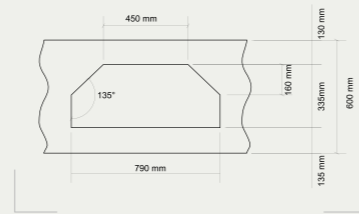
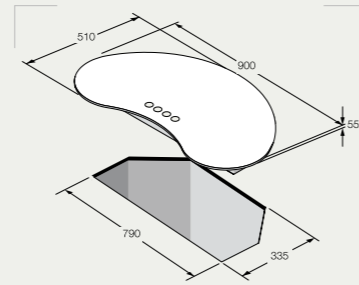

F 40179BS

AVEC SÉCURITÉ  
THERMOCOUPLE

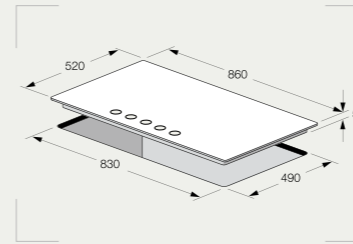

Black gas on glass 90 cm  
5 gas burners, including one triple crown  
Stabilized flame  
Cast iron grids and burner caps  
Automatic ignition

F 4179B



Vitro noir 90 cm  
5 Brûleurs à gaz dont un triple couronnes  
Flamme stabilisé  
Grilles et chapeaux de brûleurs en fonte  
Allumage automatique

F 8179B

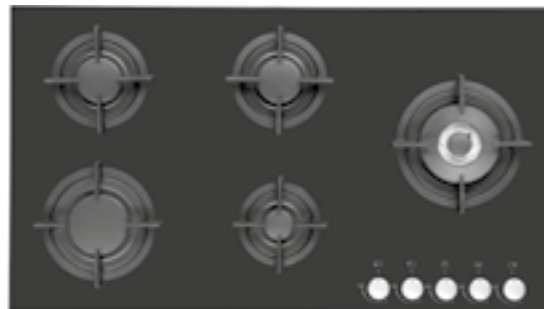

Vitro noir 90 cm  
5 Brûleurs à gaz dont un triple couronnes  
Flamme stabilisé  
Grilles et chapeaux de brûleurs en fonte  
Allumage automatique

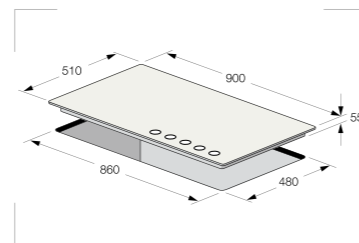

Black gas on glass 90 cm  
5 gas burners, including one triple crown  
Stabilized flame  
Cast iron grids and burner caps  
Automatic ignition

F 4109B



Vitro noir 90 cm  
5 Brûleurs à gaz dont un triple couronnes  
Flamme stabilisé  
Grilles et chapeaux de brûleurs émaillés  
Allumage automatique

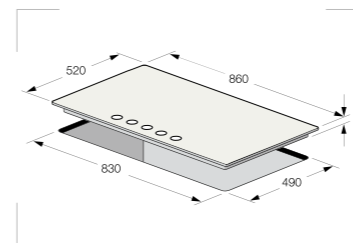

Black gas on glass 90 cm  
5 gas burners, including one triple crown  
Stabilized flame  
Enamelled grids and burner caps  
Automatic ignition

# PLAQUES HOBS

## QUADRA 90



Inox 90 cm  
5 Brûleurs à gaz dont un triple couronnes  
Flamme stabilisé  
Grilles et chapeaux de brûleurs en fonte  
Allumage automatique  
Sécurité gaz sur chaque brûleur

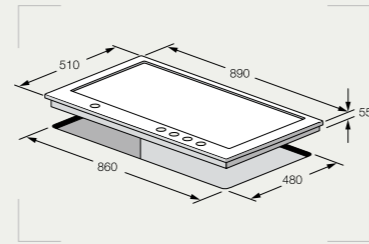

Stainless steel 90 cm  
5 gas burners, including one triple crown  
Stabilized flame  
Cast iron grids and burner caps  
Automatic ignition  
Flame failure device on all burners

## F 40789XS

AVEC SÉCURITÉ  
THERMOCOUPLE

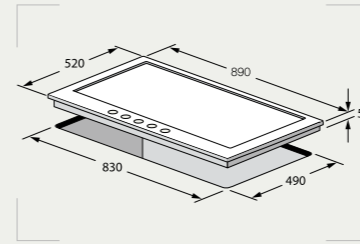

Stainless steel 90 cm  
5 gas burners, including one triple crown  
Stabilized flame  
Cast iron grids and burner caps  
Automatic ignition

## F 4789X



Inox 90 cm  
5 Brûleurs à gaz dont un triple couronnes  
Flamme stabilisé  
Grilles et chapeaux de brûleurs en fonte  
Allumage automatique

## F 817X

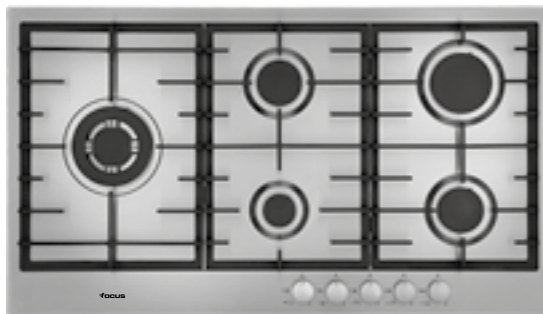

Inox 90 cm  
5 Brûleurs à gaz dont un triple couronnes  
Flamme stabilisé  
Grilles et chapeaux de brûleurs en fonte  
Allumage automatique

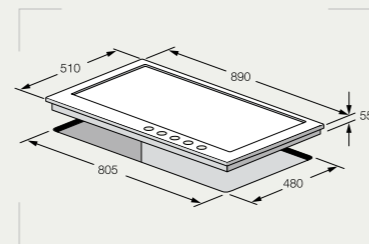

Stainless steel 90 cm  
5 gas burners, including one triple crown  
Stabilized flame  
Cast iron grids and burner caps  
Automatic ignition

## F 40789BS

AVEC SÉCURITÉ  
THERMOCOUPLE

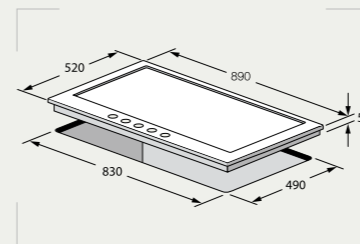

Black 90 cm  
5 gas burners, including one triple crown  
Stabilized flame  
Cast iron grids and burner caps  
Automatic ignition

## F 4789B



Noir 90 cm  
5 Brûleurs à gaz dont un triple couronnes  
Flamme stabilisé  
Grilles et chapeaux de brûleurs en fonte  
Allumage automatique

# PLAQUES HOBS

## FILO 124

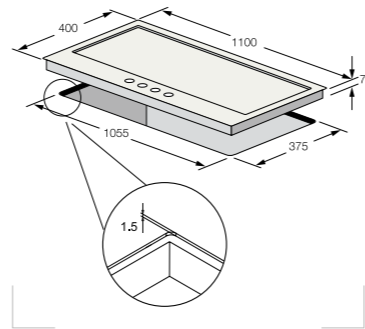
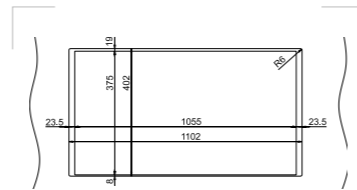

FILOTOP Inox 110 cm  
4 Brûleurs à gaz dont un triple couronnes  
Flamme stabilisé  
Grilles et chapeaux de brûleurs en fonte  
Allumage automatique  
Sécurité gaz sur chaque brûleur

FILOTOP Stainless steel 110 cm  
4 gas burners, including one triple crown  
Stabilized flame  
Cast iron grids and burner caps  
Automatic ignition  
Flame failure device on all burners

## SOFT 104

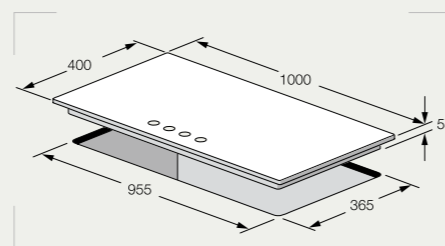
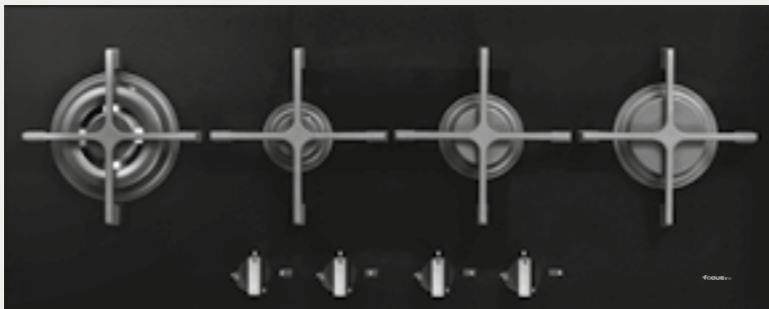

Vitro noir 100 cm  
4 Brûleurs à gaz dont un triple couronnes  
Flamme stabilisé  
Grilles et chapeaux de brûleurs en fonte  
Allumage automatique  
Sécurité gaz sur chaque brûleur

Black gas on glass 100 cm  
4 gas burners, including one triple crown  
Stabilized flame  
Cast iron grids and burner caps  
Automatic ignition  
Flame failure device on all burners



**VERRE FACILE  
À NETTOYER  
EASY TO CLEAN  
GLASS**

La surface lisse en verre résistant aux rayures des plaques de cuisson apporte non seulement de la beauté à votre cuisine, mais est également extrêmement facile à nettoyer.

The smooths Scratch-Resistant glass surface of hobs not only bring the beauty to your kitchen, but also extremely easy to clean as well.

# PLAQUES HOBS

## SOFT 31



Vitro noir 30 cm  
Un brûleur à gaz triple couronnes  
Flamme stabilisé  
Grille et chapeau de brûleur en fonte  
Allumage automatique  
Sécurité gaz sur brûleur

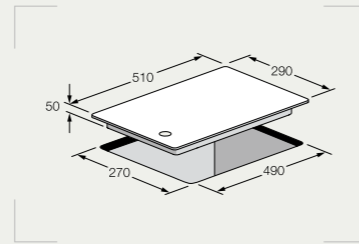

Black gas on glass 30 cm  
One triple crown burner  
Stabilized flame  
Cast iron grid and burner cap  
Automatic ignition  
Flame failure device on burner

## SOFT 33



Vitro céramique noir 30 cm  
2 foyers radiants  
1700 W & 1200 W  
Contrôle sensitif

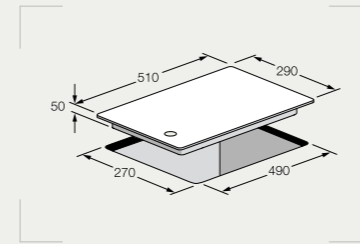

Ceramic 30 cm  
2 radiant highlights  
1700 W & 1200 W  
Touch control panel

## SOFT 32

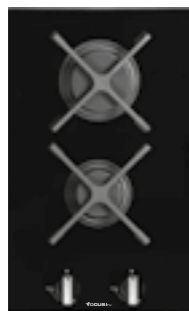

Vitro noir 30 cm  
2 brûleurs à gaz  
Flamme stabilisé  
Grilles et chapeaux de brûleurs en fonte  
Allumage automatique  
Sécurité gaz sur chaque brûleur

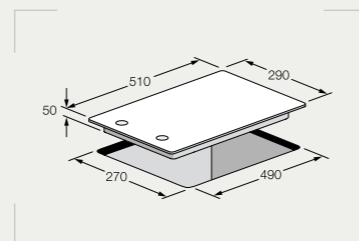

Black gas on glass 30 cm  
2 gas burners  
Stabilized flame  
Cast iron grids and burner caps  
Automatic ignition  
Flame failure device on all burners

## SOFT 38



Teppanyaki 38 cm  
Inox  
Commande frontale

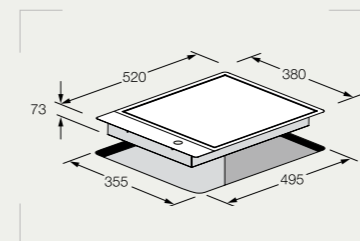

Teppanyaki 38 cm  
Stainless steel  
Front knob

# PLAQUES HOBS

F 816X



Vitro céramique 60 cm  
4 Foyers radiants  
Contrôle sensitif  
Sécurité enfant  
Indicateurs de chaleur

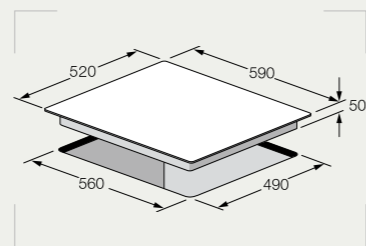

Ceramic 60 cm  
4 radiant highlights  
Touch control panel  
Child lock  
Residual heat indicator

# TABLE DE CUISSON À INDUCTION INDUCTION PRODUCTIVITY TABLE



Les tables de cuisson à induction fonctionnent selon un principe différent malgré les méthodes de cuisson traditionnelles. La table de cuisson produit des vibrations électromagnétiques, qui induisent le récipient à générer sa propre chaleur, permettant ainsi de chauffer rapidement la poêle et son contenu uniquement. De cette manière, la table de cuisson reste relativement froide.

Induction cooktops operate on a distinct principle compared to traditional cooking methods. The cooktop generates electromagnetic vibrations, inducing the pot or pan to generate its own heat, swiftly heating the vessel and its contents only. This ensures that the cooktop remains relatively cool.



TORNADO



Induction 60 cm  
4 Foyers inductions  
Contrôles sensitifs  
Sécurité enfant  
Indicateurs de chaleur

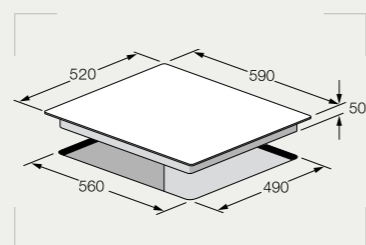

Induction 60 cm  
4 induction zone  
Touch control panel  
Child lock  
Residual heat indicators

# PLAQUES HOBS

F 814X



Inox 60 cm  
4 foyers électriques  
Commandes latérales

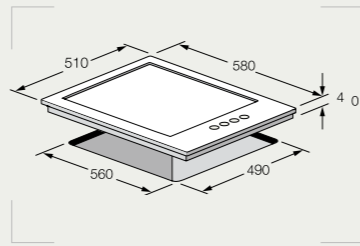

Stainless steel 60 cm  
4 hot plates  
Side knobs control

F 813B



Noir 30 cm  
2 Brûleurs à gaz  
Grilles et chapeaux de brûleurs émaillés  
Allumage automatique

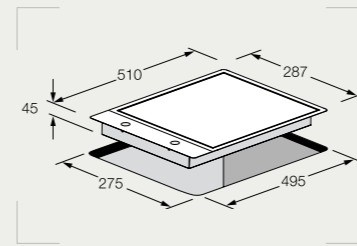

Black 30 cm  
2 gas burners  
Enamelled grids and burner caps  
Automatic ignition

F 812X



Inox 30 cm  
2 foyers électriques  
Commandes frontales  
2000 W & 1000 W

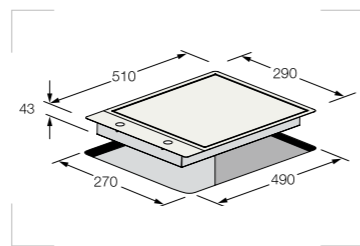

Stainless steel 30 cm  
2 hot plates  
Front knobs control  
2000 W & 1000 W

F 813X



Inox 30 cm  
2 Brûleurs à gaz  
Grilles et chapeaux de brûleurs émaillés  
Allumage automatique

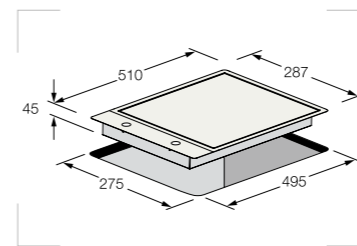

Stainless steel 30 cm  
2 gas burners  
Enamelled grids and burner caps  
Automatic ignition

# HÔTTES HOODS

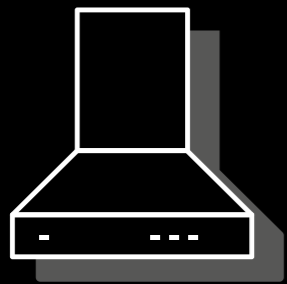

# PURIFIEZ VOTRE SYMPHONIE CLNAIRES AVEC NOS ÉLÉGANTES HOTTES ASPIRANTES

## PURIFY YOUR CULINARY SYMPHONY WITH OUR EXQUISITE RANGE HOODS

Rehaussez votre expérience culinaire avec les hottes aspirantes FOCUS. Conçues pour allier fonctionnalité et style, notre gamme de hottes aspirantes assure une élimination efficace des odeurs de cuisson et de la graisse en suspension, créant ainsi un environnement de cuisine propre et frais. Le design moderne s'intègre harmonieusement dans votre espace cuisine, ajoutant une touche de sophistication. Avec des fonctionnalités avancées et une performance fiable, les hottes aspirantes FOCUS sont le mariage parfait entre forme et fonction, améliorant à la fois votre expérience culinaire et l'esthétique de votre cuisine.

### FONCTIONNALITÉ ET DESIGN...

Particulièrement silencieuses, efficaces et puissantes : cuisiner avec les hottes FOCUS est désormais une expérience vraiment agréable. Les hottes sont conçues dans une gamme de formes et de solutions différentes pour créer une relation parfaite entre fonctionnalité et design. Des performances exceptionnelles et une qualité d'air optimale dans la cuisine.

### MODERNE ÉLÉGANCE ET ORIGINALITÉ...

En accord avec la tendance la plus raffinée de l'ameublement moderne, les hottes FOCUS apportent une touche élégante d'originalité à votre cuisine. Une gamme complète de fonctions et de designs vous permet de créer une correspondance parfaite avec d'autres accessoires de cuisine.

Elevate your kitchen experience with FOCUS extractor hoods. Designed for both functionality and style, our range of extractor hoods ensures efficient removal of cooking odors and airborne grease, creating a clean and fresh kitchen environment. The modern design seamlessly integrates into your kitchen space, adding a touch of sophistication. With advanced features and reliable performance, FOCUS extractor hoods are the perfect blend of form and function, enhancing both your cooking and kitchen aesthetics.

### FUNCTIONALITY AND DESIGN...

Especially silent, efficient, and powerful: cooking with FOCUS hoods is now a truly enjoyable experience. Hoods are designed in a range of different shapes and solutions to create a perfect relationship between functionality and design. Superb performance and optimal air quality in the kitchen.

### MODERN ELEGANCE AND ORIGINALITY...

In line with the most refined trend of modern furnishing, FOCUS hoods bring an elegant touch of originality to your kitchen. A complete range of functions and designs allows you to create a perfect match with other kitchen accessories.



Les hottes de cuisine FOCUS sont conçues pour rendre les opérations d'entretien rapides et faciles : tous les composants tels que les filtres sont facilement démontables, lavables ou remplaçables. Certaines sont équipées du filtre Long Life, un système innovant qui assure des performances optimales avec la capacité de se régénérer et de durer jusqu'à 3 ans tout en respectant l'environnement.

Choisissez une hotte FOCUS et vous trouverez la qualité, la technologie et le design.

FOCUS kitchen hoods are designed to make maintenance operations quick and easy: all components, such as filters, are easily removable, washable, or replaceable. Some are equipped with the Long Life Filter, an innovative system that ensures optimal performance with the ability to regenerate and last up to 3 years while respecting the environment.

Choose a FOCUS hood, and you'll find quality, technology, and design.

# HÔTTES ASPIRANTE HOODS

# HÔTTES HOODS

## LAGO



Centrale 50 cm  
Inox 1100 m<sup>3</sup>/h  
Touches souples 3 vitesses  
2 Spots hallogène x 20W  
Filtre aluminium lavable  
Filtre en charbon inclus

Island 50 cm  
Stainless steel 1100 m<sup>3</sup>/h  
Soft touch 3 speed  
2 x 20W halogen  
Washable aluminum filter  
Charbon filter included

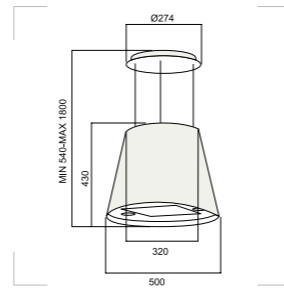

Centrale 39 cm  
Aspiration périmétrale  
Inox + vitro noir 1100 m<sup>3</sup>/h  
Afficheur numérique  
Touches 3 vitesses + 1 turbo  
4 Spots LED x 3W  
Filtre aluminium lavable  
Diamètre évacuation : 150 mm  
Filtre en charbon optionnel

Island 39 CM  
Permetral raspiration  
Stainless steel + black glass 1100 m<sup>3</sup>/h  
Digital display  
Touch control 3 speed +1 turbo  
4 x 3W LED downlights  
Washable aluminum filter  
Duct size : 150 mm  
Charbon filter optional

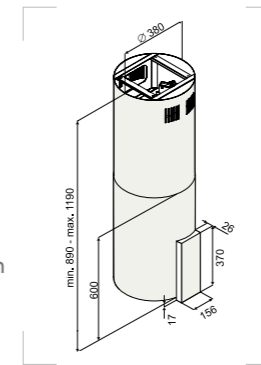

## VASTO



## LAGO B



Centrale 50 cm  
Noir 1100 m<sup>3</sup>/h  
Touches souples 3 vitesses  
2 Spots hallogène x 20W  
Filtre aluminium lavable  
Filtre en charbon inclus

Island 50 cm  
Black 1100 m<sup>3</sup>/h  
Soft touch 3 speed  
2 x 20W halogen  
Washable aluminum filter  
Charbon filter included

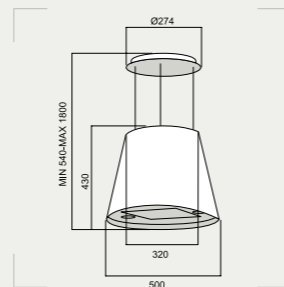

Centrale 39 cm  
Noir 1100 m<sup>3</sup>/h  
3 vitesses  
2 Spots LED x 3W  
Filtre aluminium lavable  
Diamètre évacuation : 150 mm  
Filtre en charbon optionnel

Island 39 cm  
Black 1100 m<sup>3</sup>/h  
Mecanical push button  
2 x 3W LED downlights  
Washable aluminum filter  
Duct size : 150 mm  
Charbon filter optional

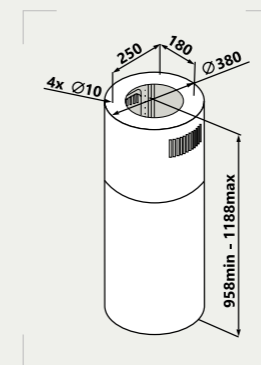

## VNOVA B



# HÔTTES HOODS

SOFT 9040  
SOFT 1020



Centrale 90 / 120 cm  
Inox + vitro 1100 m<sup>3</sup>/h  
Afficheur numérique  
Touches 4 vitesses + 1 turbo  
4 Spots LED x 3W  
Filtres Inox  
Diamètre évacuation : 150 mm  
Filtre en charbon optionnel

Island 90 / 120 cm  
Stainless steel + glass 1100 m<sup>3</sup>/h  
Digital display  
Touch control  
4 x 3W LED downlights  
Stainless steel filters  
Duct size : 150 mm  
Charbon filter optiona

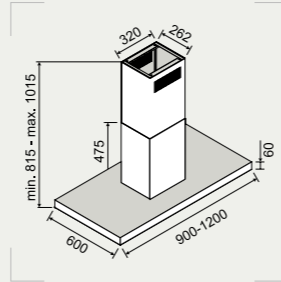

Centrale 90 cm  
Inox + vitro 850 m<sup>3</sup>/h  
3 vitesses  
2 spots halogène x 20W  
Filtres alluminium lavables  
Diamètre évacuation : 150 mm  
Filtre en charbon optionnel

Island 90 cm  
Stainless steel + glass 850m<sup>3</sup>/h  
3 speed  
2 x 20W halogen downlights  
Washable aluminum filters  
Duct size : 150 mm  
Charbon filter optional

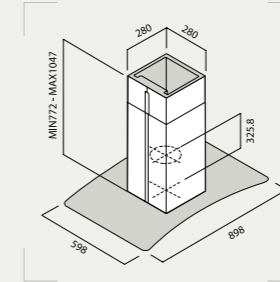

F 915X



QUADRA 9000  
QUADRA 1120



Centrale 90 / 120 cm  
Inox + vitro 1100 m<sup>3</sup>/h  
Afficheur numérique  
Touches 4 vitesses + 1 turbo  
4 Spots LED x 3W  
Filtres Inox  
Diamètre évacuation : 150 mm  
Filtre en charbon optionnel

Island 90 / 120 cm  
Stainless steel + glass 1100 m<sup>3</sup>/h  
Digital display  
Touch control  
4 x 3W LED downlights  
Stainless steel filters  
Duct size : 150 mm  
Charbon filter optional

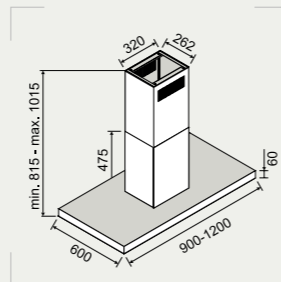

Centrale 90 cm  
Inox + vitro 850 m<sup>3</sup>/h  
3 vitesses  
2 spots halogène x 20W  
Filtres alluminium lavables  
Diamètre évacuation : 150 mm  
Filtre en charbon optionnel

Island 90 cm  
Stainless steelglass + 850 m<sup>3</sup>/h  
3 speed  
2 x 20W halogen downlights  
Washable aluminum filters  
Duct size : 150 mm  
Charbon filter optional

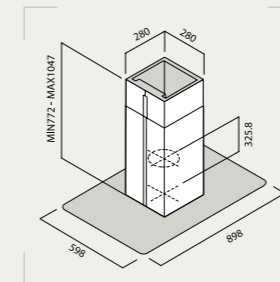

F 917X



# HÔTTES HOODS

F 919X



Centrale 90 cm  
Inox 1100 m<sup>3</sup>/h  
Afficheur numérique  
Touches 3 vitesses + 1 turbo  
4 Spots Halogène x 20W  
Filtres aluminium lavables  
Diamètre évacuation : 150 mm  
Filtre en charbon optionnel

Island 90 cm  
Stainless steel 1100 m<sup>3</sup>/h  
Digital display  
Touch 3 speed + 1 turbo  
4 x 20W halogen downlights  
Washable aluminum filters  
Duct size : 150 mm  
Charbon filter optional

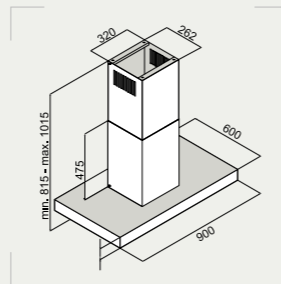

Encastrable 60 / 90 cm  
Inox 850 m<sup>3</sup>/h  
Rotative 3 vitesses  
2 Spots LED x 2.5W  
Filtres aluminium lavables  
Diamètre évacuation : 150 mm  
Filtre en charbon optionnel

Built-in 60 / 90 cm  
Stainless steel 850m<sup>3</sup>/h  
Rotative 3 speed  
2 x 2.5W LED Downlights  
Washable aluminum filters  
Duct size : 150 mm  
Charbon filter optional

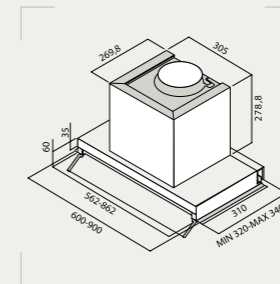

SMART 6000  
SMART 9000

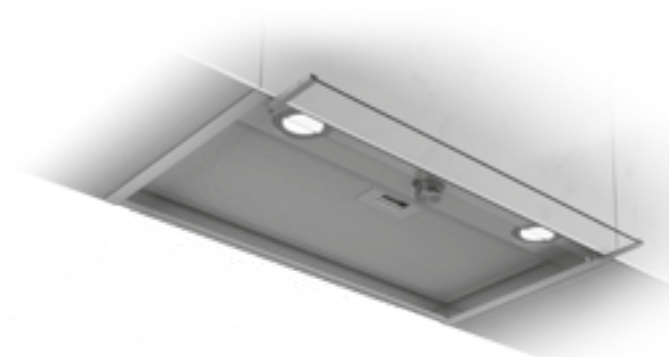

F 1000X



Coin 100 cm x 100 cm  
Inox 1100 m<sup>3</sup>/h  
Touches 3 vitesses + 1 turbo  
4 Spots LED x 3W  
Filtres aluminium lavables  
Diamètre évacuation : 150 mm  
Filtre en charbon optionnel

Corner 100 cm x 100 cm  
Stainless steel 1100 m<sup>3</sup>/h  
Soft keys 3 speed +1 turbo  
4 x 3W LED Downlights  
Aluminum filter washable  
Duct size : 150 mm  
Charbon filter optional

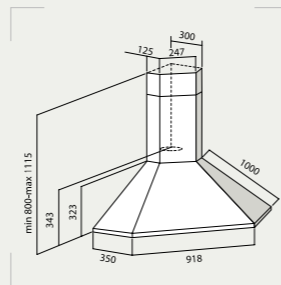

Encastrable 52 / 72 cm  
Gris 550 m<sup>3</sup>/h  
Commande Slider  
3 vitesses  
Eclairage : LED 2 x 3W  
Filtre aluminium lavable  
Diamètre évacuation : 120 mm  
Filtre en charbon optionnel

Built-in 72 / 52 cm  
Grey 550 m<sup>3</sup>/h  
Slider control  
3 speeds  
Lighting: LED 2 x 3W  
Washable aluminum filter  
Evacuation diameter: 120 mm  
Charbon filter optional

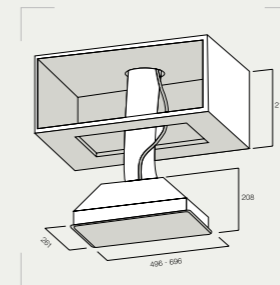

F 630X  
F 930X

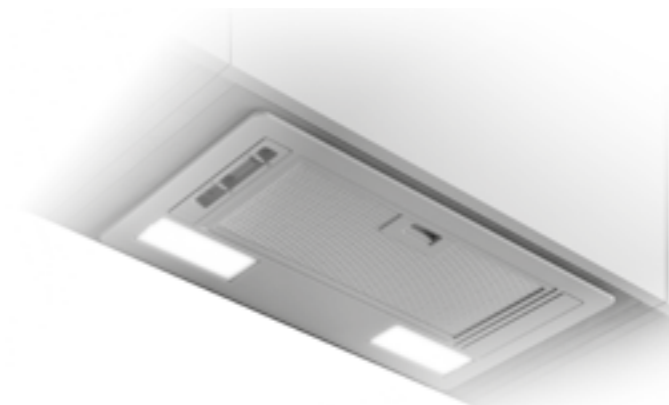

# HÔTTES HOODS

## BARETTA



Design 90 cm  
Vitre noir 1100 m<sup>3</sup>/h  
Aspiration périmétrale  
Afficheur numérique  
Touches 3 vitesses + 1 turbo  
2 spots halogène x 20W  
Filtre aluminium lavable  
Diamètre évacuation : 150 mm  
Filtre en charbon optionnel

Design 90 cm  
Black glass 1100 m<sup>3</sup>/h  
Perimetral aspiration  
Digital display  
Touch 3 speed + 1 turbo  
2 x 20W halogen downlights  
Washable aluminum filters  
Duct size : 150 mm  
Charbon filter optional

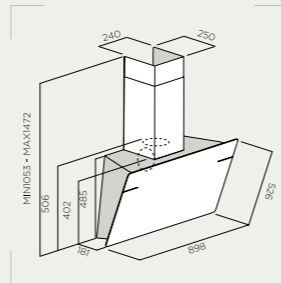

## GALAXY 90

Design 90 cm  
Noir 850 m<sup>3</sup>/h  
Aspiration périmétrale  
Afficheur numérique  
3 vitesses  
Touches sensibles  
Eclairage : 2 Spots LED x 50W  
Filtre aluminium lavable  
Diamètre évacuation : 150 mm  
Filtre en charbon optionnel

Design 90 cm  
Black Glass 850 m<sup>3</sup>/h  
Perimetral extraction  
Digital display  
3 Speed  
Touch Control  
Lighting: 2 x 50W LED Spot  
Aluminum filter washable  
Duct size : 150 mm  
Charbon filter optional

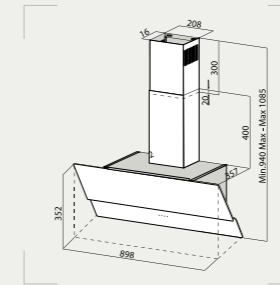

## F 911B



Design 90 cm  
Vitre noir 1100 m<sup>3</sup>/h  
Aspiration périmétrale  
Afficheur numérique  
Touches 3 vitesses + 1 turbo  
2 spots halogène x 20W  
Filtre aluminium lavable  
Diamètre évacuation : 150 mm  
Filtre en charbon optionnel

Design 90 cm  
Black glass 1100 m<sup>3</sup>/h  
Perimetral aspiration  
Digital display  
Touch3 Speed + 1 turbo  
2 x 20W halogen downlights  
Washable aluminum filters  
Duct size : 150 mm  
Charbon filter Optional

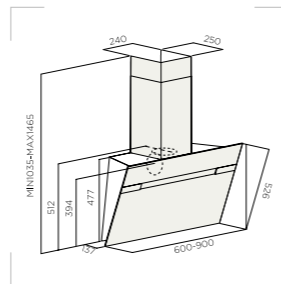

## F 920B

Design 90 cm  
Noir 850 m<sup>3</sup>/h  
Aspiration périmétrale  
Boutons  
3 vitesses  
Eclairage : 2 Spots LED x 50W  
Filtre aluminium lavable  
Diamètre évacuation : 150 mm  
Filtre en charbon optionnel

Design 90 cm  
Black Glass 850 m<sup>3</sup>/h  
Perimetral extraction  
Knobs  
3 Speed  
Lighting: 2 x 50W LED Spot  
Aluminum filter washable  
Duct size : 150 mm  
Charbon filter optional

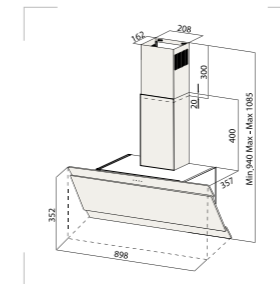

# HÔTTES HOODS

## SOFT 9050



Décorative 90 cm  
Inox + vitro 1100 m<sup>3</sup>/h  
Afficheur numérique  
Touches 4 vitesses + 1 turbo  
2 Spots LED x 3W  
Filtres Inox  
Diamètre évacuation : 150 mm  
Filtre en charbon optionnel

Decorative 90 cm  
Stainless steel + glass 1100 m<sup>3</sup>/h  
Digital display  
Touch 4 speed +1 turbo  
2 x 3W LED  
Stainless steel filters  
Duct size : 150 mm  
Charbon filter optional

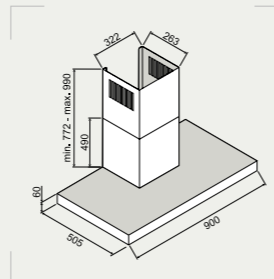

Décorative 90 cm  
Inox 850 m<sup>3</sup>/h  
3 vitesses  
2 spots halogène x 20W  
Filtre aluminium lavable  
Diamètre évacuation : 150 mm  
Filtre en charbon optionnel

Decorative 90 cm  
Stainless steel 850 m<sup>3</sup>/h  
3 speed  
2 x 20W halogen downlights  
Washable aluminum filters  
Duct size : 150 mm  
Charbon filter optional

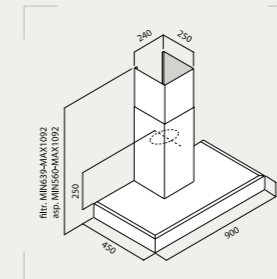

## F 918X



## QUADRA 9010



Décorative 90 cm  
Inox + vitro 1100 m<sup>3</sup>/h  
Afficheur numérique  
Touches 4 vitesses + 1 turbo  
2 Spots LED x 3W  
Filtres Inox  
Diamètre évacuation : 150 mm  
Filtre en charbon optionnel

Decorative 90 cm  
Stainless steel + glass 1100 m<sup>3</sup> /h  
Digital display  
Touch 4 speed +1 turbo  
2 x 3W LED  
Stainless steel filters  
Duct size : 150 mm  
Charbon filter optional

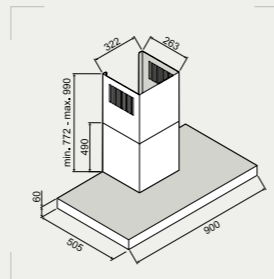

Décorative 90 cm  
Inox + vitro 850 m<sup>3</sup>/h  
3 vitesses  
2 spots halogène x 20W  
Filtre aluminium lavable  
Diamètre évacuation : 150 mm  
Filtre en charbon optionnel

Decorative 90 cm  
Stainless steel + glass 850 m<sup>3</sup>/h  
3 speed  
2 x 20W halogen downlights  
Washable aluminum filters  
Duct size : 150 mm  
Charbon filter optional

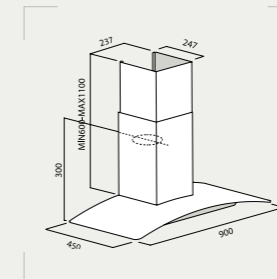

## F 914X



# HÔTTES HOODS

F 905X



Pyramidale 90 cm  
Inox 600 m<sup>3</sup>/h  
3 vitesses  
Lampe 28W LED  
Filtres aluminium lavables  
Diamètre évacuation : 150 mm  
Filtre en charbon optionnel

Pyramid 90 cm  
Stainless steel 600 m<sup>3</sup>/h  
3 speed  
28W Lamp LED  
Washable aluminum filters  
Duct size : 150 mm  
Carbon filter optional

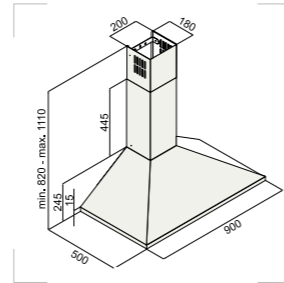

F 902X

Casquette 90 cm  
Inox 480 m<sup>3</sup>/h  
3 vitesses  
2 lampes x 40W  
Filtres aluminium lavables  
Diamètre évacuation : 125 mm  
Filtre en charbon optionnel

Visor 90 cm  
Stainless steel 480 m<sup>3</sup>/h  
3 speed  
2 x 40W Lamps  
Washable aluminum filters  
Duct size : 125 mm  
Carbon filter optional

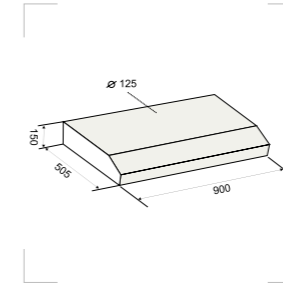

F 905B



Pyramidale 90 cm  
Noir 600 m<sup>3</sup>/h  
3 vitesses  
Lampe 28W LED  
Filtres aluminium lavables  
Diamètre évacuation : 150 mm  
Filtre en charbon optionnel

Pyramid 90 cm  
Black 600 m<sup>3</sup>/h  
3 speed  
28W Lamp LED  
Washable aluminum filters  
Duct size : 150 mm  
Carbon filter optional

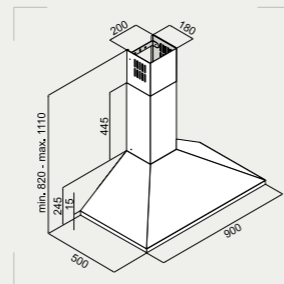

F 902B

Casquette 90 cm  
Noir 480 m<sup>3</sup>/h  
3 vitesses  
2 lampes x 40W  
Filtres aluminium lavables  
Diamètre évacuation : 125 mm  
Filtre en charbon optionnel

Visor 90 cm  
Black 480 m<sup>3</sup>/h  
3 speed  
2 x 40W Lamps  
Washable aluminum filters  
Duct size : 125 mm  
Carbon filter optional

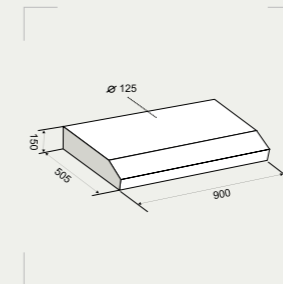

# HÔTTES HOODS

## GALAXY 90W

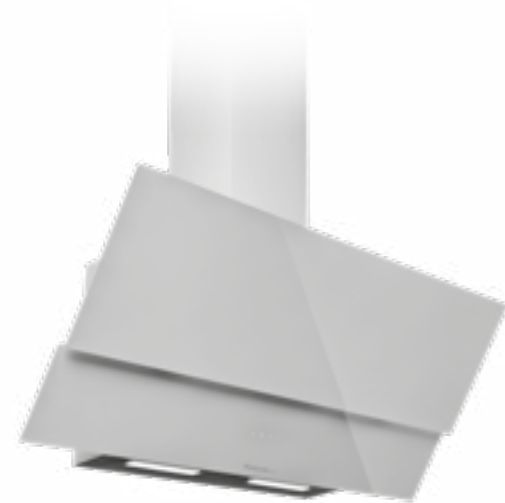

Design 90 cm  
blanc 850 m<sup>3</sup>/h  
Aspiration périmétrale  
Afficheur numérique  
3 vitesses  
Touches sensibles  
Eclairage : 2 Spots LED x 50W  
Filtre aluminium lavable  
Diamètre évacuation : 150 mm  
Filtre en charbon optionnel

Design 90 cm  
White Glass 850 m<sup>3</sup>/h  
Perimetral extraction  
Digital display  
3 Speed  
Touch Control  
Lighting: 2 x 50W LED Spot  
Aluminum filter washable  
Duct size : 150 mm  
Charbon filter optional

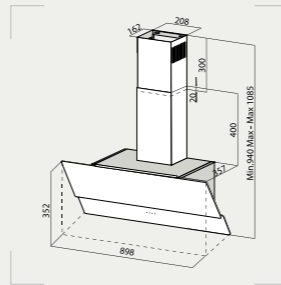

## F 902W



Casquette 90 cm  
Blanc 480 m<sup>3</sup>/h  
3 vitesses  
2 lampes x 40W  
Filtres aluminium lavables  
Diamètre évacuation : 125 mm  
Filtre en charbon optionnel

Visor 90 cm  
White 480 m<sup>3</sup>/h  
3 speed  
2 x 40W Lamps  
Washable aluminum filters  
Duct size : 125 mm  
Charbon filter optional

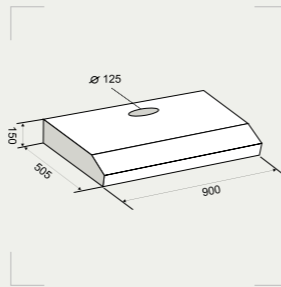

## UNE CUISINE INSPIRANTE GRÂCE À NOTRE HOTTE ASPIRANTE

Notre engagement envers vous et votre domicile est au cœur de la mission de FOCUS. Notre objectif est d'atteindre l'excellence du produit. Chaque jour, notre passion nous pousse à imaginer de nouvelles solutions technologiques pour améliorer la vie quotidienne dans la cuisine.

Our commitment to you and your home is at the core of FOCUS's mission. Our goal is to perfect the product. Each day, our passion drives us to envision new technological solutions around daily life in the kitchen.

# HÔTTES HOODS

F 611B



Design 60 cm  
Vitro noir 1100 m<sup>3</sup>/h  
Aspiration périmétrale  
Afficheur numérique  
Touches 3 vitesses + 1 turbo  
2 spots halogène x 20W  
Filtre aluminium lavable  
Diamètre évacuation : 150 mm  
Filtre en charbon optionnel

Design 60 cm  
Black glass 1100 m<sup>3</sup>/h  
Perimetral aspiration  
Digital display  
Touch 3 Speed + 1 turbo  
2 x 20W halogen downlights  
Washable aluminum filters  
Duct size : 150 mm  
Carbon filter optional

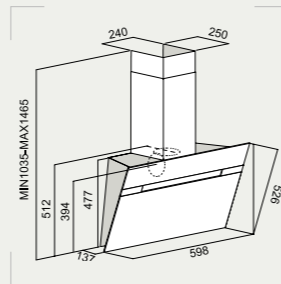

F 620B

Design 60 cm  
Viro noir 850 m<sup>3</sup>/h  
Aspiration périmétrale  
Boutons  
3 vitesses  
Eclairage : Spots LED x 50W  
Filtre aluminium lavable  
Diamètre évacuation : 150 mm  
Filtre en charbon optionnel

Design 60 cm  
Black Glass 850 m<sup>3</sup>/h  
Perimetral extraction  
Knobs  
3 Speed  
Lighting: 50W LED Spot  
Aluminum filter washable  
Duct size : 150 mm  
Carbon filter optional

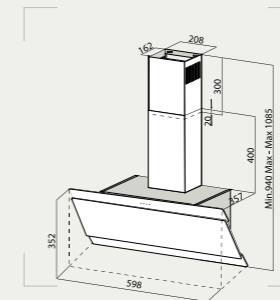

GALAXY 60

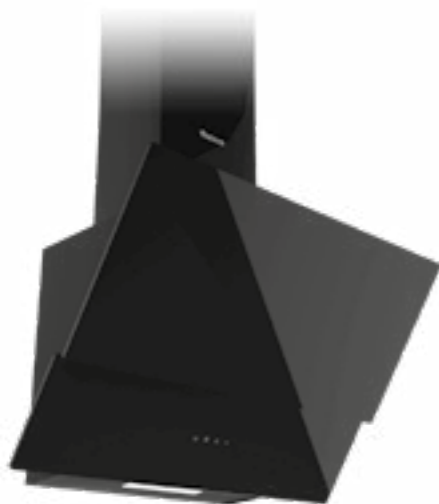

Design 60 cm  
Vitro noir 850 m<sup>3</sup>/h  
Aspiration périmétrale  
Afficheur numérique  
3 vitesses  
Touches sensibles  
Eclairage : Spots LED x 50W  
Filtre aluminium lavable  
Diamètre évacuation : 150 mm  
Filtre en charbon optionnel

Design 60 cm  
Black glass 850 m<sup>3</sup>/h  
Perimetral extraction  
Digital display  
3 Speed  
Touch Control  
Lighting: 50W LED Spot  
Aluminum filter washable  
Duct size : 150 mm  
Carbon filter optional

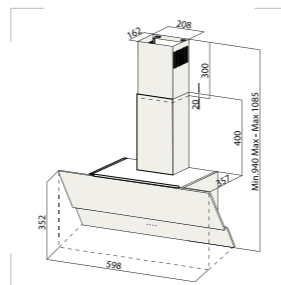

CUISINEZ SANS  
NUAGES, AVEC  
NOTRE HOTTE  
ASPIRANTE

# HÔTTES HOODS

F 618X



Décorative 60 cm  
Inox 850 m<sup>3</sup>/h  
3 vitesses  
2 spots halogène x 20W  
Filtre aluminium lavable  
Diamètre évacuation : 150 mm  
Filtre en charbon optionnel

Decorative 60 cm  
Stainless steel 850 m<sup>3</sup>/h  
3 speed  
2 x 20W halogen downlights  
Washable aluminum filters  
Duct size : 150 mm  
Carbon filter optional

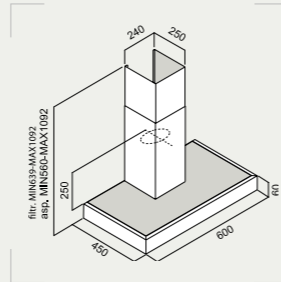

F 605B



Pyramidale 60 cm  
Noir 600 m<sup>3</sup>/h  
3 vitesses  
Lampe 28W  
Filtres aluminium lavables  
Diamètre évacuation : 150 mm  
Filtre en charbon optionnel

Pyramid 60 cm  
Black 600 m<sup>3</sup>/h  
3 speed  
28W Lamp  
Washable aluminum filters  
Duct size : 150 mm  
Carbon filter optional

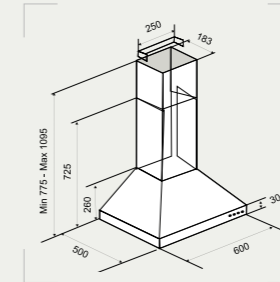

F 605X



Pyramidale 60 cm  
Inox 600 m<sup>3</sup>/h  
3 vitesses  
Lampe 28W  
Filtres aluminium lavables  
Diamètre évacuation : 150 mm  
Filtre en charbon optionnel

Pyramid 60 cm  
Stainless steel 600 m<sup>3</sup>/h  
3 speed  
28W Lamp  
Washable aluminum filters  
Duct size : 150 mm  
Carbon filter optional

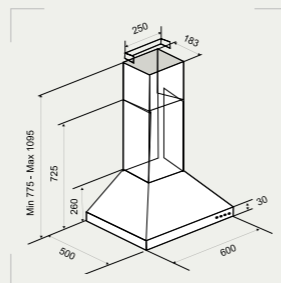

F 605W



Pyramidale 60 cm  
Blanc 600 m<sup>3</sup>/h  
3 vitesses  
Lampe 28W  
Filtres aluminium lavables  
Diamètre évacuation : 150 mm  
Filtre en charbon optionnel

Pyramid 60 cm  
White 600 m<sup>3</sup>/h  
3 speed  
28W Lamp  
Washable aluminum filters  
Duct size : 150 mm  
Carbon filter optional

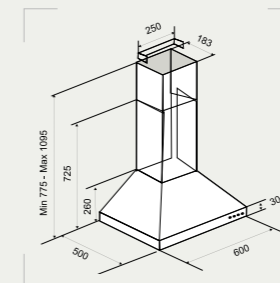

# HÔTTES HOODS

F 602X



Casquette Inox 60 cm  
3 vitesses 480 m<sup>3</sup>/h  
Lampe 28W  
Filtres aluminium lavables  
Diamètre évacuation : 125 mm  
Filtre en charbon optionnel

Visor Stainless steel 60 cm  
3 speed 480 m<sup>3</sup>/h  
28W lamp  
Washable aluminum filters  
Duct size : 125 mm  
Charbon filter optional

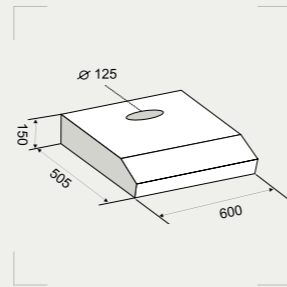

F 602W



Casquette Blanc 60 cm  
3 vitesses 480 m<sup>3</sup>/h  
Lampe 28W  
Filtres aluminium lavables  
Diamètre évacuation : 125 mm  
Filtre en charbon optionnel

Visor White 60 cm  
3 speed 480 m<sup>3</sup>/h  
28W lamp  
Washable aluminum filters  
Duct size : 125 mm  
Charbon filter optional

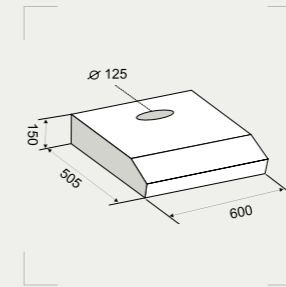

F 602B



Casquette Noir 60 cm  
3 vitesses 480 m<sup>3</sup>/h  
Lampe 28W  
Filtres aluminium lavables  
Diamètre évacuation : 125 mm  
Filtre en charbon optionnel

Visor Black 60 cm  
3 speed 480 m<sup>3</sup>/h  
28W lamp  
Washable aluminum filters  
Duct size : 125 mm  
Charbon filter optional

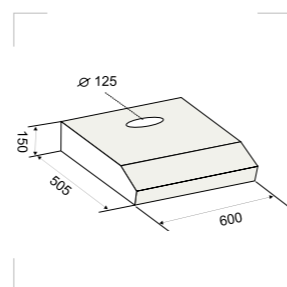

F 600X



Casquette Inox 60 cm  
3 vitesses 350 m<sup>3</sup>/h  
Lampe 28W  
Filtres aluminium lavables  
Diamètre évacuation : 125 mm  
Filtre en charbon optionnel

Visor Stainless steel 60 cm  
3 speed 350 m<sup>3</sup>/h  
28W lamp  
Washable aluminum filters  
Duct size : 125 mm  
Charbon filter optional

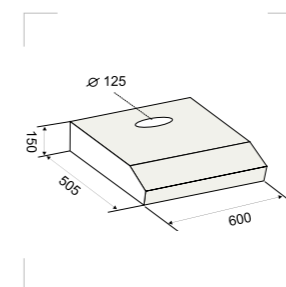

# FILTRES POUR HÔTTES

## HOODS FILTERS

T Y P E	D E F I L T R E À C H A R B O N											
RÉFÉRENCE	FL 064A	FL 333 IS	FL 444	FL 572	FL 14088	FL 38000	FL 38668	FWK 160	FWK 228	FWK 240	FWK 280	FWK 300
LAGO					•							
LAGO B					•							
VASTO									•			
VNOVA B									•			
SOFT 9040										•••		
SOFT 1020												•••
QUADRA 9000										•••		
QUADRA 1120												•••
F 915X		•										
F 917X		•										
F 919X											•••	
F 1000X			••									
SMART 6000							••					
SMART 9000							••					
F 630X						••						
F 930X						••						
BARETTA							••					
F 911B							••					
GALAXY 90			••									
F 920B			••									
SOFT 9050										•••		
QUADRA 9010										•••		
F 918X		•										
F 914X		•										
F 905X			••									
F 905B			••									
F 902X				•								
F 902B				•								
GALAXY 90W			••									
F 902W				•								
F 611B							••					
GALAXY 60			••									
F 620B			••									
F 618X		•										
F 605X			••									
F 605B			••									
F 605W			••									
F 602X								•				
F 602B								•				
F 602W								•				
F 600X	•											



# LAVES VAISSELLES DISH WASHERS



# LAVES VAISSELLES

## DISH WASHERS

### QUADRA 1310



Semi-encastrable 14 couverts  
8 programmes + 6 températures  
Ecran LED  
Verrouillage enfant  
Demi-charge  
Départ différé 1 - 24 h  
Puissance acoustique : 44 dB(A)  
Dimensions : 82 x 60 x 57  
Pieds réglages  
Faible Consommation : 9 Litres

Semi integrated 14 sets  
8 programs + 6 temperatures  
LED display  
Child lock  
Half charged  
Delayed start 1 - 24 h  
44 dB(A) sound level  
Dimension: 82 x 60 x 57  
Adjustable feet  
Water consumption: 9 Litres



### FILO 1310



Totalement encastrable 15 couverts  
8 programmes + 6 températures  
Ecran LED  
Verrouillage enfant  
Demi-charge  
Départ différé 1 - 19 h  
Puissance acoustique : 44 dB(A)  
Dimensions : 82 x 60 x 57  
Pieds réglages  
Faible Consommation : 9 Litres

Full integrated 15 sets  
8 programs + 6 temperatures  
LED display  
Child lock  
Half charged  
Delayed start 1 - 19 h  
44 dB(A) sound level  
Dimension: 82 x 60 x 57  
Adjustable feet  
Water consumption: 9 Litres



### SOFT 1310



Semi-encastrable 14 couverts  
8 programmes + 6 températures  
Ecran LED  
Verrouillage enfant  
Demi-charge  
Départ différé 1 - 24 h  
Puissance acoustique : 44 dB(A)  
Dimensions : 82 x 60 x 57  
Pieds réglages  
Faible Consommation : 9 Litres

Semi integrated 14 sets  
8 programs + 6 temperatures  
LED display  
Child lock  
Half charged  
Delayed start 1 - 24 h  
44 dB(A) sound level  
Dimension: 82 x 60 x 57  
Adjustable feet  
Water consumption: 9 Litres



### F 501X



Totalement encastrable 12 couverts  
5 programmes + 4 températures  
Ecran LED  
Verrouillage enfant  
Demi-charge  
Départ différé 3 - 6 - 9 h  
Puissance acoustique : 49 dB(A)  
Dimensions : 82 x 60 x 57  
Pieds réglages  
Faible Consommation : 12 Litres

Full integrated 12 sets  
5 programs + 4 temperatures  
LED display  
Child lock  
Half charged  
Delayed start 3 - 6 - 9 h  
49 dB(A) sound level  
Dimension: 82 x 60 x 57  
Adjustable feet  
Water consumption: 12 Litres



# LAVES VAISSELLES

## DISH WASHERS

### F 502X



Semi-encastrable 12 couverts  
8 programmes + 6 températures  
Ecran LED  
Verrouillage enfant  
Demi-charge  
Départ différé 1 - 24 h  
Puissance acoustique : 49 dB(A)  
Dimensions : 82 x 60 x 57  
Pieds réglages  
Faible Consommation : 9 Litres

Semi integrated 12 sets  
8 programs + 6 temperatures  
LED display  
Child lock  
Half charged  
Delayed start 1 - 24 h  
49 dB(A) sound level  
Dimension: 82 x 60 x 57  
Adjustable feet  
Water consumption: 9 Litres



### F 500X



Semi-encastrable 12 couverts  
4 programmes + 4 températures  
Verrouillage enfant  
Départ différé 3 - 6 - 9 - 12 h  
Puissance acoustique : 57 dB(A)  
Dimensions : 82 x 60 x 57  
Pieds réglages  
Faible Consommation : 12 Litres

Semi integrated 12 sets  
4 programs + 4 temperatures  
Child lock  
Delayed start 3 - 6 - 9 - 12 h  
57 dB(A) sound level  
Dimension: 82 x 60 x 57  
Adjustable feet  
Water consumption: 12 Litres



### F 502B



Semi-encastrable 12 couverts  
8 programmes + 6 températures  
Ecran LED  
Verrouillage enfant  
Demi-charge  
Départ différé 1 - 24 h  
Puissance acoustique : 49 dB(A)  
Dimensions : 82 x 60 x 57  
Pieds réglages  
Faible Consommation : 9 Litres

Semi integrated 12 sets  
8 programs + 6 temperatures  
LED display  
Child lock  
Half charged  
Delayed start 1 - 24 h  
49 dB(A) sound level  
Dimension: 82 x 60 x 57  
Adjustable feet  
Water consumption: 9 Litres



### F 500B



Semi-encastrable 12 couverts  
4 programmes + 4 températures  
Verrouillage enfant  
Départ différé 3 - 6 - 9 - 12 h  
Puissance acoustique : 57 dB(A)  
Dimensions : 82 x 60 x 57  
Pieds réglages  
Faible Consommation : 12 Litres

Semi integrated 12 sets  
4 programs + 4 temperatures  
Child lock  
Delayed start 3 - 6 - 9 - 12 h  
57 dB(A) sound level  
Dimension: 82 x 60 x 57  
Adjustable feet  
Water consumption: 12 Litres



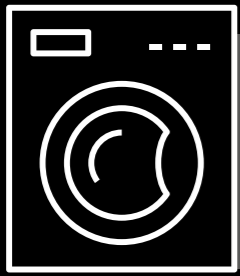

# LAVES LINGES

## WASHING MACHINE



# LAVES LINGES WASHING MACHINE



FILO 1372

Lave-linge tout intégrable  
Capacité de lavage : 8 Kg  
15 programmes  
Puissance acoustique : 53 dB(A)  
Essorage de 0 à 1200 tr/min  
Départ différé de 1 à 23 heures  
Tambour en inox

Fully integrated washing machine  
Washing capacity : 8 Kg  
15 programs  
53 dB(A) sound level  
Spin from 0 to 1200 rev / min  
Start delay from 1 to 23h  
Drum in stainless steel

**A++** **8Kg** **1200tr**

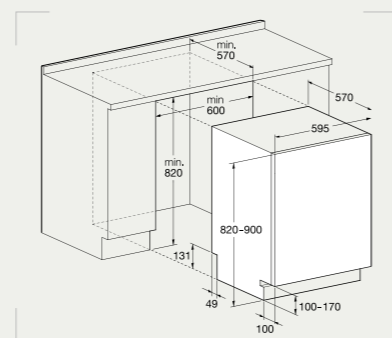

## FRAÎCHEUR RETRouvÉE, GRÂCE À NOTRE LAVE-LINGE

Parfaitement adapté pour répondre aux exigences des tissus modernes et des modes de vie actuels. Parce que chaque vêtement est unique, nous avons conçu toute une gamme de programmes de soins individuels pour garantir des résultats optimaux à chaque utilisation.

Perfectly tailored to suit modern fabrics and lifestyles. Because every garment is different, we have designed a whole range of individual care programs to make sure you get the best results every time.

# REFRIGÉRATEUR COOLING

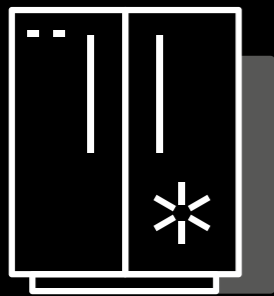

# REFRIGÉRATEUR COOLING

## SMART 6400



Réfrigérateur pose libre Inox foncé  
4 Portes  
Congélateur inférieur  
84 cm  
Afficheur  
Fontaine à eau  
Technologie ionique  
Multi-refroidissement No Frost  
Classe énergétique A+  
Volume: 620 litres  
Classe climatique : ST  
Clayettes en verre  
Puissance acoustique : 41 dB(A)  
Dimensions : 840X690X1790

Dark Inox free standing refrigerator  
4 Doors  
Bottom Freezer  
84 cm  
Display  
Water Dispenser  
Ion Tech  
No Frost Multi- Cooling  
Energy efficiency class A+  
Volume : 620 liters  
Climate class : ST  
Glass Shelves  
41 dB(A) sound level  
Dimensions: 840X690X1790

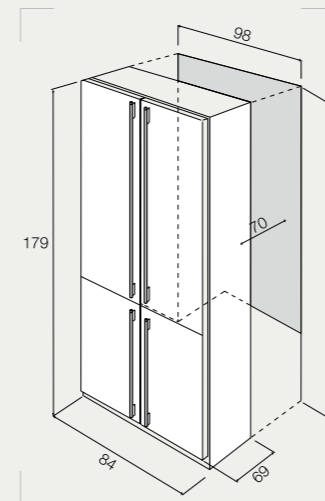

## SMART 6300

Réfrigérateur pose libre Inox  
4 Portes  
Congélateur inférieur  
84 cm  
Afficheur  
Fontaine à eau  
Technologie ionique  
Multi-refroidissement No Frost  
Classe énergétique A+  
Volume: 620 litres  
Classe climatique : ST  
Clayettes en verre  
Puissance acoustique : 41 dB(A)  
Dimensions : 840X690X1790

Stainless Steel free standing refrigerator  
4 Doors  
Bottom Freezer  
84 cm  
Display  
Water Dispenser  
Ion Tech  
No Frost Multi- Cooling  
Energy efficiency class A+  
Volume : 620 liters  
Climate class : ST  
Glass Shelves  
41 dB(A) sound level  
Dimensions: 840X690X1790

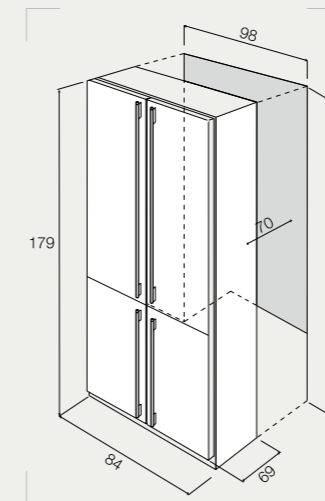

# REFRIGÉRATEUR COOLING

## FILO 3000



Réfrigérateur intégré  
Froid Dynamique  
5 Clayettes en verre réglables  
5 Balconnets  
2 Bacs à légumes  
Porte réversible  
Eclairage LED

Built-in fridge  
Dynamic cooling  
5 shelves adjustable glass  
5 Balconies  
2 Crispers  
Reversible door  
LED lighting

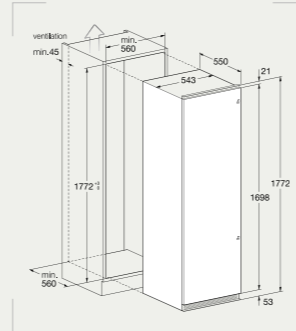

Combiné intégré  
**totalment No Frost**  
Classe climatique : ST  
Clayettes en verre  
Puissance acoustique : 39 dB(A)  
3 Tiroirs de congélation  
Afficheur électronique  
Portes Reversibles

Built-in refrigerator  
**full No Frost**  
Climate class : ST  
Glass Shelves  
39 dB(A) sound level  
3 Freezer drawers  
Electronic display  
Reversible doors

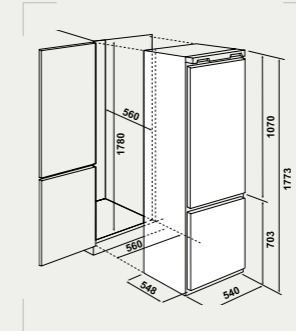

## FILO 3200



## FILO 3100



Congélateur intégré No Frost  
Tiroirs de congélation transparents  
Volume: 220 litres  
Classe climatique: SN-T  
42 dB (A) Niveau sonore  
Porte réversible  
Eclairage LED

Built-in freezer No Frost  
Transparent freezer drawers  
Total capacity: 220 litres  
Climate class: SN-T  
Noise level: 42 dBA  
Reversible door  
LED lighting

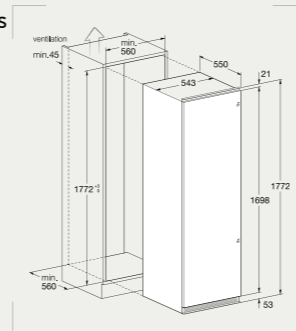

Combiné intégré  
Compartment réfrigérateur :  
**froid dynamique**  
Compartment congélateur : No frost  
Classe climatique : ST  
Clayettes en verre  
Puissance acoustique : 39 dB(A)  
3 Tiroirs de congélation  
Portes Reversibles

Built-in refrigerator  
Fridge compartment :  
**dynamic cooling**  
Freezer compartment : No frost  
Climate class : ST  
Glass Shelves  
39 dB(A) sound level  
3 Freezer drawers  
Reversible doors

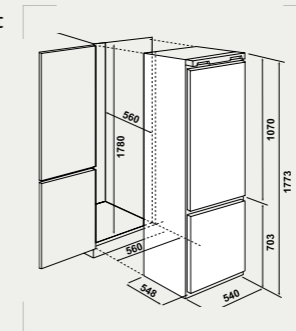

## FILO 3600



# REFRIGÉRATEUR COOLING

F 585



Réfrigérateur sous  
plan intégrable  
Clayettes en verre  
1 Bac à légumes  
Porte Reversible

Undercounter built-in  
refrigerator  
Glass shelves  
1 Crisper  
Reversible door

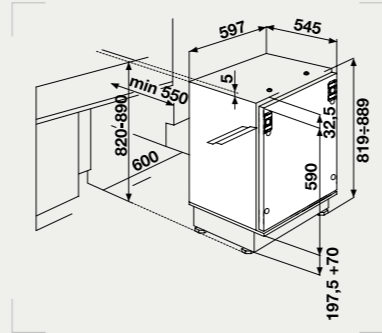

La nourriture doit être appréciée fraîche. C'est pourquoi les produits de réfrigération FOCUS regorgent de fonctionnalités innovantes et de solutions de stockage pour conserver les aliments plus longtemps. Cela signifie que les fruits, les légumes, le poisson et la viande peuvent être conservés plus longtemps, vous laissant ainsi plus de temps pour les utiliser. Nous nous assurons que vous tirez le meilleur parti des aliments que vous achetez et gaspillez moins.

Food should be enjoyed fresh. That's why FOCUS refrigeration products are packed with innovative features and storage solutions to keep food fresher for longer. This means that fruits, vegetables, fish, and meat can be kept for longer, giving you more time to use them. We ensure that you get more out of the food you buy and waste less.

## LA FRAÎCHEUR, TOUJOURS AU RENDEZ-VOUS



# ÉVIERES SINKS

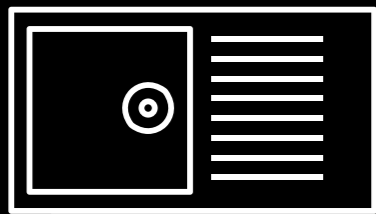

# ÉVIERS SINKS



## CHOISISSEZ INNOVATION CHOOSE INNOVATION

L'opportunité de disposer d'un évier design dernier cri disponible en différentes formes et tailles. L'expertise de Focus au service de votre style de vie.

The opportunity to have a state-of-the-art, designer sink available in different shapes and sizes. Focus's expertise serving your lifestyle.



# ÉVIERS SINKS

SMART 116G

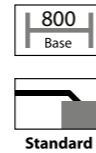

FILO 116G

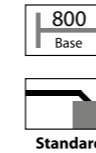

SMART 116B



SMART 116A



SMART 116S



FILO 116B



FILO 116A



FILO 116W



CODE	COLOR	MESURE	ENCASTREMENT
SMART 116G	Gris <i>Titanium</i>	1160 x 510	1140 x 480
SMART 116B	Noir <i>Black</i>	1160 x 510	1140 x 480
SMART 116S	Champagne <i>Champain</i>	1160 x 510	1140 x 480
SMART 116A	Grège <i>Tortora</i>	1160 x 510	1140 x 480

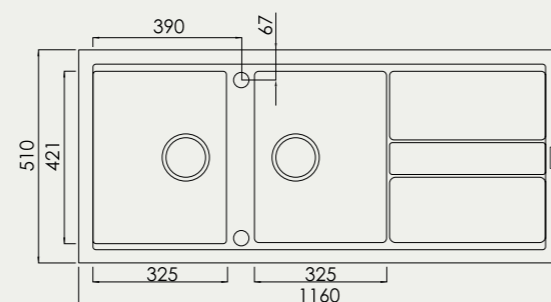

CODE	COLOR	MESURE	ENCASTREMENT
FILO 116G	Gris <i>Titanium</i>	1160 x 500	1140 x 480
FILO 116B	Noir <i>Black</i>	1160 x 500	1140 x 480
FILO 116A	Grège <i>Tortora</i>	1160 x 500	1140 x 480
FILO 116W	Blanc <i>White</i>	1160 x 500	1140 x 480

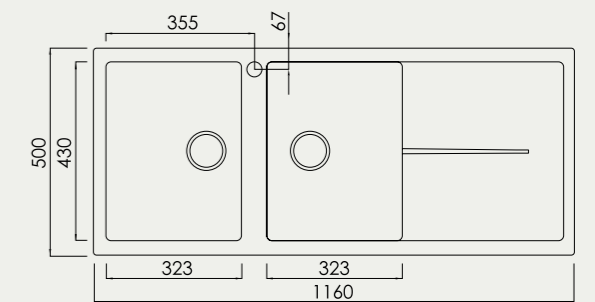

# ÉVIERS SINKS

F 116G



F 116B



F 116A



F 116W



NETTOYEZ  
AVEC STYLE,  
C'EST L'ÉVIER  
QUI FAIT LA  
DIFFÉRENCE



Fonction essentielle, style, élégance et sophistication sont les mots clés pour décrire l'univers des éviers FOCUS. Un élément de design dans votre cuisine, un lieu de rencontre quotidien et le premier point de contact avec la zone de préparation des aliments. De nouvelles solutions ergonomiques, la base sur laquelle construire une expérience inédite.

Essential function, style, elegance, and sophistication are the key words to describe the world of FOCUS sinks. A design element in your kitchen, a daily meeting place, and the first point of contact with the food preparation area. New ergonomic solutions, the foundation on which to build a never-before-experience.

CODE	COLOR	MESURE	ENCASTREMENT
F 116G	Gris Titanium	1160 x 500	1140 x 485
F 116B	Noir Black	1160 x 500	1140 x 485
F 116A	Sable Avena	1160 x 500	1140 x 485
F 116W	Blanc White	1160 x 500	1140 x 485

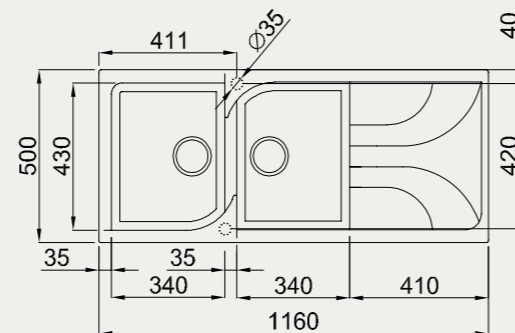

# ÉVIERS SINKS

## QUADRA 80G

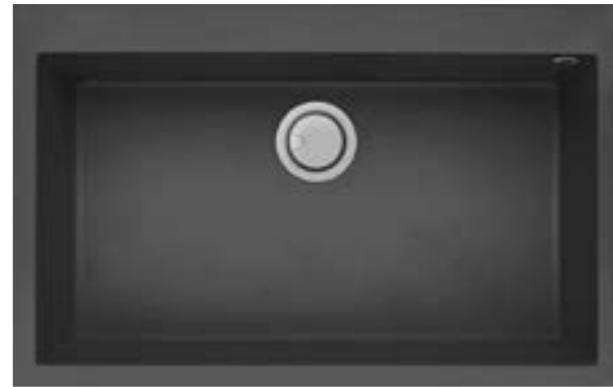

800  
Base



## QUADRA 40G



450  
Base



## QUADRA 80B



## QUADRA 80A



## QUADRA 80W



## QUADRA 40B



## QUADRA 40A



## QUADRA 40W



CODE	COLOR	MESURE	ENCASTREMENT
QUADRA 80G	Gris <i>Titanium</i>	790 x 500	770 x 480
QUADRA 80B	Noir <i>Black</i>	790 x 500	770 x 480
QUADRA 80A	Grège <i>Tortora</i>	790 x 500	770 x 480
QUADRA 80W	Blanc <i>White</i>	790 x 500	770 x 480

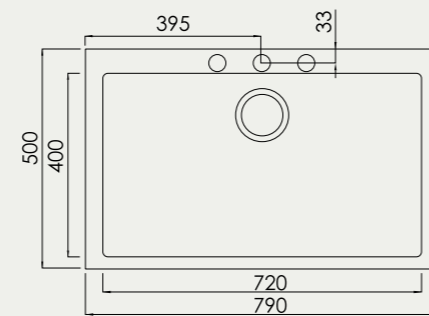

CODE	COLOR	MESURE	ENCASTREMENT
QUADRA 40G	Gris <i>Titanium</i>	410 x 500	390 x 480
QUADRA 40B	Noir <i>Black</i>	410 x 500	390 x 480
QUADRA 40A	Grège <i>Tortora</i>	410 x 500	390 x 480
QUADRA 40W	Blanc <i>White</i>	410 x 500	390 x 480

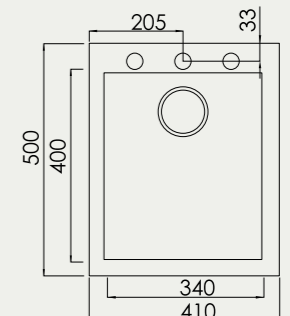

# ÉVIERS SINKS

FILO 100G



SMART 90G

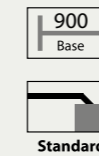

FILO 100B



FILO 100A



FILO 100W



SMART 90B



SMART 90A



SMART 90W



SMART 90S



CODE	COLOR	MESURE	ENCASTREMENT
FILO 100G	Gris <i>Titanium</i>	1000 x 500	980 x 480
FILO 100B	Noir <i>Black</i>	1000 x 500	980 x 480
FILO 100A	Grège <i>Tortora</i>	1000 x 500	980 x 480
FILO 100W	Blanc <i>White</i>	1000 x 500	980 x 480

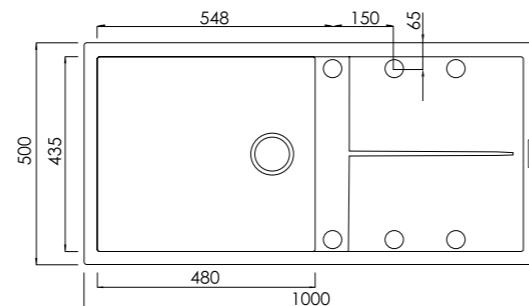

CODE	COLOR	MESURE	ENCASTREMENT
SMART 90G	Gris <i>Titanium</i>	860 x 510	840 x 480
SMART 90B	Noir <i>Black</i>	860 x 510	840 x 480
SMART 90A	Grège <i>Tortora</i>	860 x 510	840 x 480
SMART 90W	Blanc <i>White</i>	860 x 510	840 x 480
SMART 90S	Champagne <i>Champain</i>	860 x 510	840 x 480

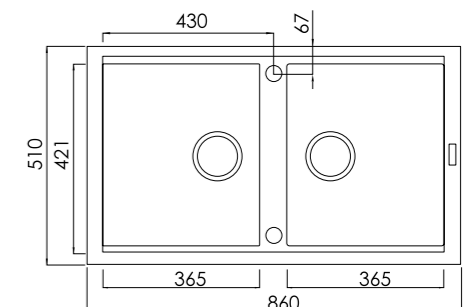

# ÉVIERS SINKS

SMART 86G



450  
Base



Standard

F 86G



450  
Base



Standard

SMART 86B



SMART 86A



SMART 86 S



F 86B



F 86A



F 86W

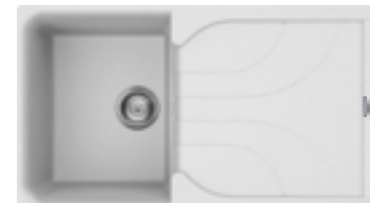

CODE	COLOR	MESURE	ENCASTREMENT
SMART 86G	Gris <i>Titanium</i>	860 x 510	840 x 480
SMART 86B	Noir <i>Black</i>	860 x 510	840 x 480
SMART 86A	Grège <i>Tortora</i>	860 x 510	840 x 480
SMART 86S	Champagne <i>Champain</i>	860 x 510	840 x 480

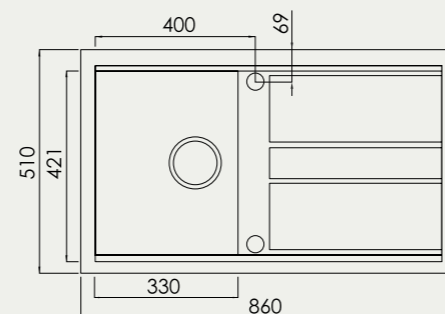

CODE	COLOR	MESURE	ENCASTREMENT
F 86G	Gris <i>Titanium</i>	860 x 500	840 x 485
F 86B	Noir <i>Black</i>	860 x 500	840 x 485
F 86A	Sable <i>Avena</i>	860 x 500	840 x 485
F 86W	Blanc <i>White</i>	860 x 500	840 x 485

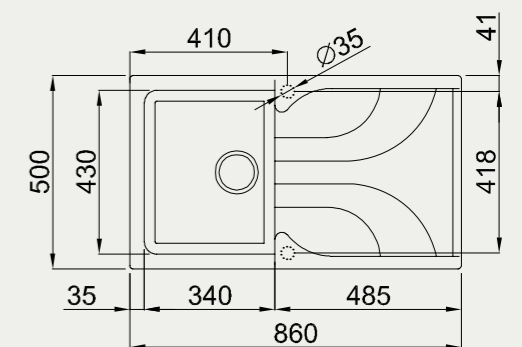

# ÉVIERS SINKS

SMILE 76G



800  
Base



Standard



Sous plan

SMILE 56G



450  
Base



Standard



Sous plan

SMILE 76B

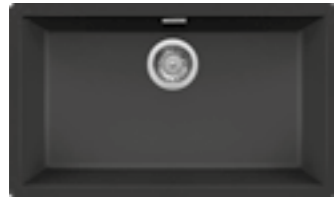

SMILE 76A



SMILE 76W



SMILE 56B

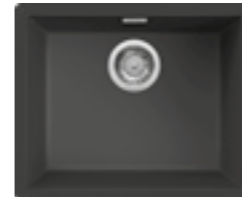

SMILE 56A



SMILE 56W



CODE	COLOR	MESURE	ENCASTREMENT SUR PLAN	ENCASTREMENT SOUS PLAN
SMILE 76G	Gris Titanium	756 x 456	746 x 446	700 x 400
SMILE 76B	Noir Black	756 x 456	746 x 446	700 x 400
SMILE 76A	Grège Tortora	756 x 456	746 x 446	700 x 400
SMILE 76W	Blanc White	756 x 456	746 x 446	700 x 400

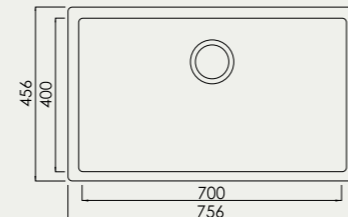

CODE	COLOR	MESURE	ENCASTREMENT SUR PLAN	ENCASTREMENT SOUS PLAN
SMILE 56G	Gris Titanium	556 x 456	546 x 446	500 x 400
SMILE 56B	Noir Black	556 x 456	546 x 446	500 x 400
SMILE 56A	Grège Tortora	556 x 456	546 x 446	500 x 400
SMILE 56W	Blanc White	556 x 456	546 x 446	500 x 400

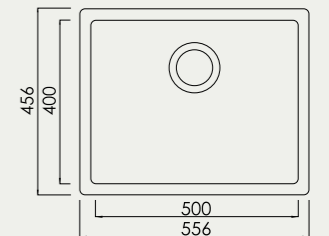

# ÉVIERS SINKS

Découvrez l'excellence dans chaque détail avec les éviers en inox FOCUS. Conçus avec précision, nos éviers allient qualité supérieure et esthétique moderne pour embellir votre cuisine. L'acier inoxydable offre non seulement une durabilité exceptionnelle, mais également une facilité d'entretien remarquable, résistant aux taches et facile à nettoyer. Les éviers FOCUS sont le choix parfait pour ceux qui recherchent une combinaison harmonieuse de fonctionnalité et de style, transformant ainsi votre espace cuisine en un lieu d'élégance et de praticité.

Experience excellence in every detail with FOCUS stainless steel sinks. Precision-engineered, our sinks blend superior quality with modern aesthetics to enhance your kitchen. Stainless steel not only provides outstanding durability but also remarkable ease of maintenance, resisting stains and being easy to clean. FOCUS sinks are the perfect choice for those seeking a harmonious blend of functionality and style, transforming your kitchen space into a realm of elegance and practicality.

FH 116

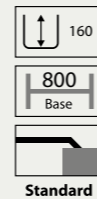

FH 86



MESURE	ENCASTREMENT
1160 x 500	1140 x 480

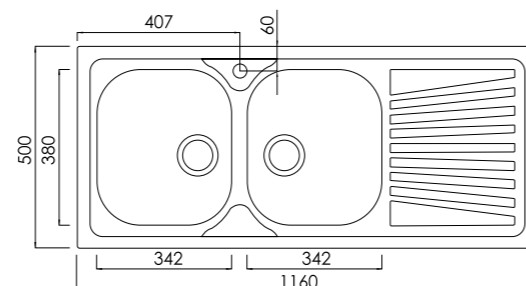

MESURE	ENCASTREMENT
860 x 500	840 x 480

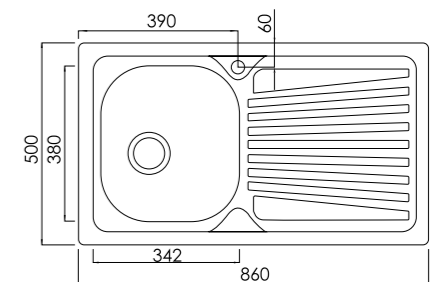

# MITTIGEURS TAPS

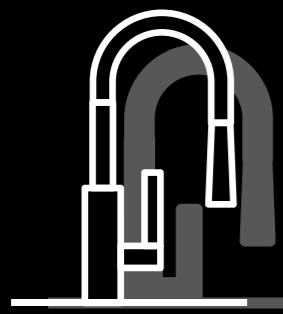

# MITIGEURS TAPS

SMART 559 CR

AP 1090 CR

SMART 110 CR

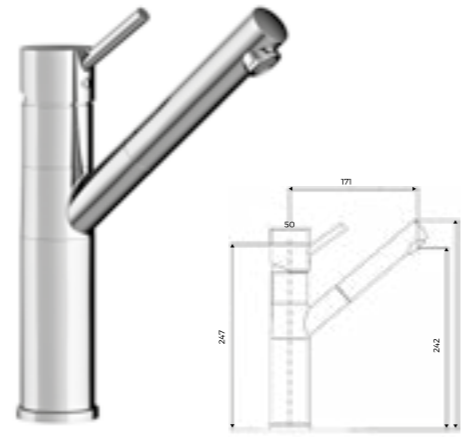
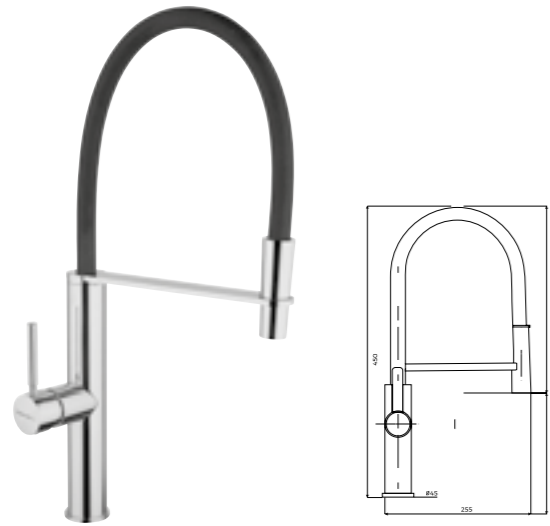

JASMINE

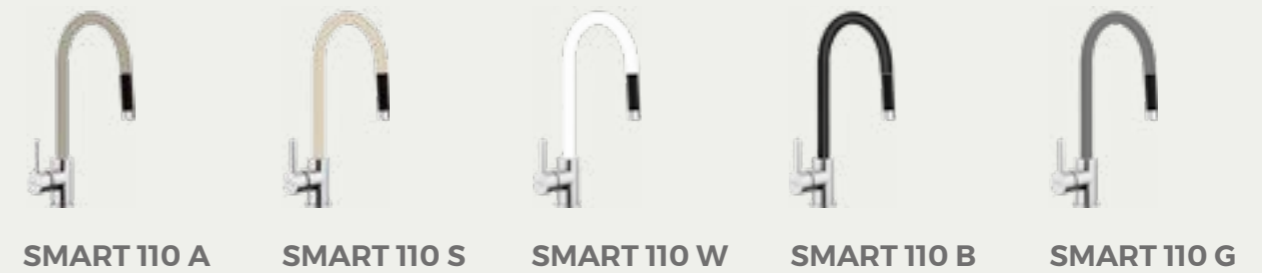

Être soi-même dans n'importe quel environnement et choisir d'exprimer sa propre personnalité : c'est désormais possible avec les mitigeurs de cuisine FOCUS. De nouvelles formes et des détails innovants, une qualité exceptionnelle, une fiabilité et un design remarquables sont les caractéristiques des mitigeurs qui composent cette gamme élégante. Des fonctionnalités et des styles différents qui peuvent satisfaire toutes les exigences.

Being yourself in any environment and choosing to express your own personality: now this is possible with FOCUS kitchen taps. New shapes and details, superb quality, reliability, and design are the hallmarks of the taps making up this stylish range. Different features and styles that can satisfy any requirement.

# MITIGEURS TAPS

AP 7730 CR

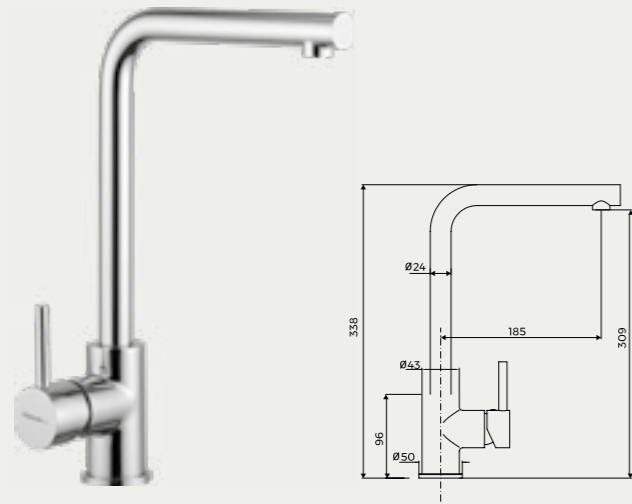

AP 1600 CR

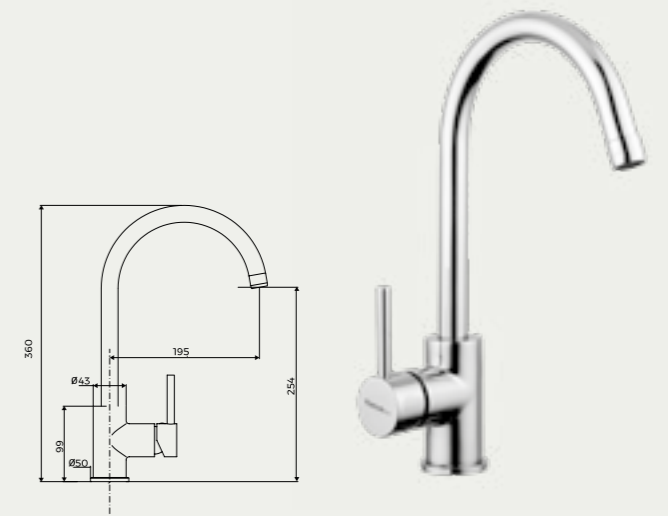

AP 7730 B



AP 7730 G



AP 7730 W



AP 7730 A



AP 1600 A



AP 1600 AV



AP 1600 S



AP 1600G



AP 1600 B



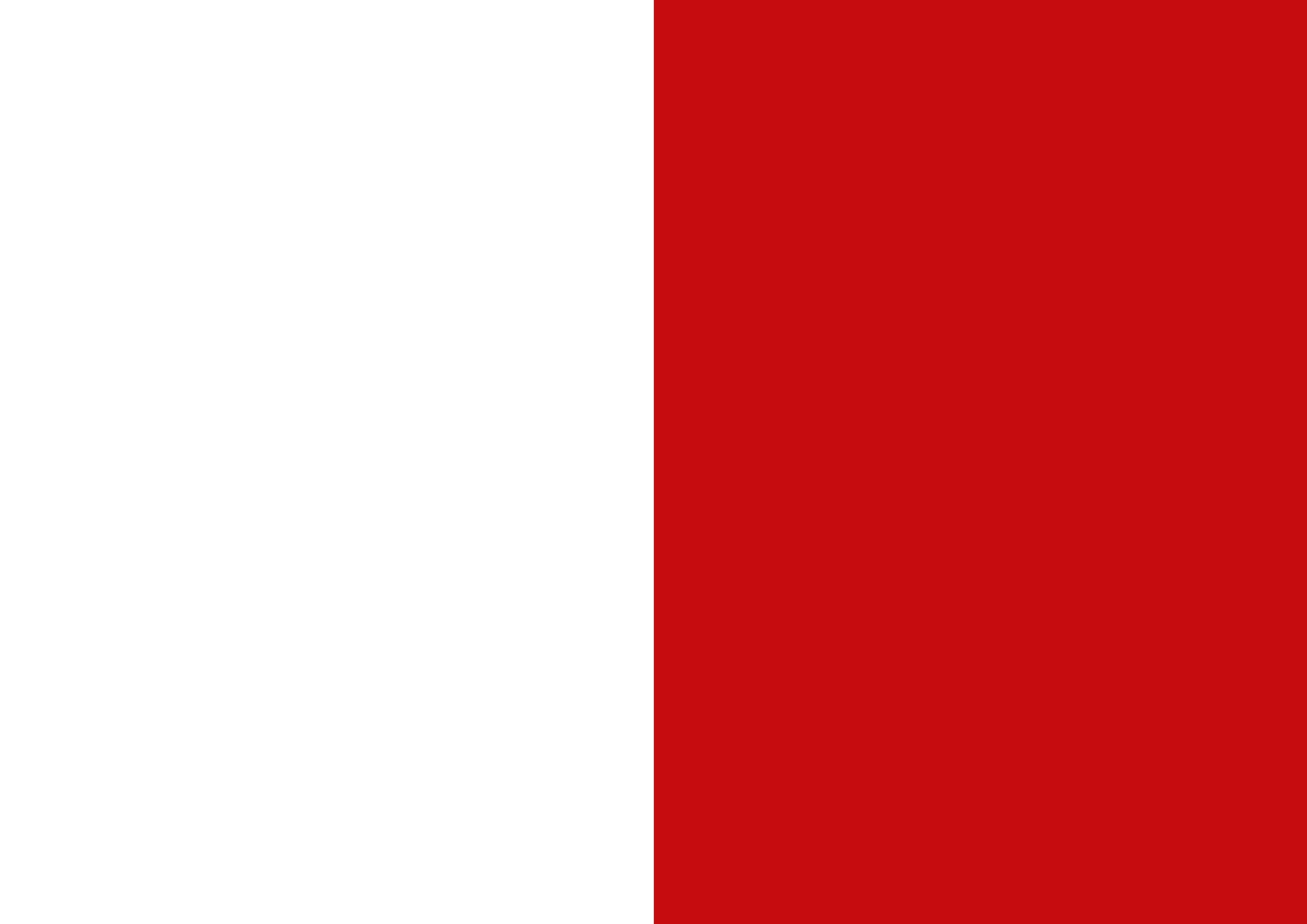

**focus**<sup>®</sup>  
ÉLECTROMÉNAGERS

[conact@focusline.tn](mailto:conact@focusline.tn)  
[www.focusline.tn](http://www.focusline.tn)