

K
ITCH
EN
S
T
Y
L
E

WE **FOCUS**
ON THE BEST.

focus line
ÉLECTROMÉNAGERS





SOMMAIRE

INDEX

005 - 011	FOURS OVENS
012 - 017	MICRO-ONDES MICRO-WAVES
018 - 025	PLAQUES DE CUISSON HOBS
026 - 033	HOTTES ASPIRANTES HOODS
034 - 037	LAVES VAISSELLES / LINGES DISH WASHIERS / LAUNDRY
038 - 041	LAVES LINGES WASHING MACHINE
042 - 045	REFRIGÉRATEURS COOLING

UN ALLIÉ PARFAIT DANS LA CUISINE A PERFECT ALLY IN THE KITCHEN

L'intégration de l'électroménager contemporain a considérablement influencé le design et l'esthétique des cuisines modernes. En incorporant des appareils électriques aux lignes épurées, aux finitions élégantes et aux fonctionnalités intuitives, les cuisines acquièrent une esthétique résolument moderne. Les électroménagers, tels que les réfrigérateurs, les fours et les plaques de cuisson, ne se limitent plus à leur seule fonction utilitaire, mais deviennent des éléments de design à part entière. La palette de couleurs, les matériaux de qualité supérieure et les technologies innovantes contribuent à créer des espaces de cuisine harmonieux, esthétiquement agréables et fonctionnels, répondant ainsi aux exigences contemporaines en matière de style et de praticité.

The integration of contemporary appliances has significantly influenced the design and aesthetics of modern kitchens. By incorporating electric appliances with sleek lines, elegant finishes, and intuitive features, kitchens acquire a distinctly modern aesthetic. Appliances such as refrigerators, ovens, and cooktops are no longer confined to their utilitarian function but become integral design elements. The color palette, premium materials, and innovative technologies contribute to creating harmonious kitchen spaces that are aesthetically pleasing and functional, meeting contemporary demands for style and practicality.



Aujourd'hui, cuisiner n'est plus simplement une nécessité, mais plutôt un moment de plaisir. C'est pourquoi de plus en plus de personnes recherchent une expérience culinaire captivante, en choisissant des équipements qui répondent à leurs besoins, s'adaptent à leur mode de vie, et surtout, simplifient leur quotidien. Nous croyons fermement que l'appareil électroménager encastrable parfait doit être conçu avec un objectif principal : rendre votre temps passé en cuisine aussi agréable que possible. Chaque détail de chaque appareil a été méticuleusement pensé, fabriqué et testé pour répondre pleinement aux normes les plus élevées en matière de qualité, de performance et de commodité. Le résultat est une technologie de pointe, un design intemporel et une facilité d'utilisation remarquable, réduisant la charge de travail tout en garantissant des résultats parfaits à chaque utilisation. Nous avons toujours développé des produits faciles à installer, à utiliser et à nettoyer.

Chez FOCUS, nous nous efforçons d'assurer un confort maximal à nos clients, en transformant leur expérience culinaire en une aventure toujours plus captivante. À chaque utilisation de nos appareils, FOCUS se distingue par ses moindres détails, facilitant ainsi votre quotidien.

Today, cooking is more than just a necessity; it is a moment of pleasure. That's why, increasingly, people are seeking a captivating culinary experience. They choose appliances that meet their needs, adapt to their lifestyles, and above all, simplify their lives. We believe that the perfect built-in appliance should be designed with one primary goal: to make your time in the kitchen as enjoyable as possible. Every detail of each appliance has been carefully designed, produced, and tested to fully meet the highest standards of quality, performance, and convenience. The result is cutting-edge technology, timeless design, and remarkable ease of use, reducing workload for you and consistently delivering perfect results. We have always developed products that are easy to install, use, and clean.

At FOCUS, we work to ensure maximum comfort for our customers, transforming their kitchen experience into an ever more captivating adventure. To live. When each of our appliances makes your life a little easier, it's FOCUS in every detail.

FOURS OVENS



MODES DE CUISSON

COOKING METHODS



O **LA POSITION 0**
le four est fermé.

POSITION 0
the oven is closed.

 **LA LUMIÈRE**
Quand le four est fermé, la lampe s'allume pour permettre un contrôle visuel léger.

THE LIGHT
When the oven is closed, the lamp turns on to allow a slight visual control.

 **RÉSISTANCE BASSE**
Utilisée pour chauffer directement la nourriture. Cette méthode est convenable pour cuire lentement ou pour chauffer des repas.

LOW RESISTANCE
Used to heat the food. This method is suitable for slow cooking or heating food.

 **LA CUISSON CONVENTIONNELLE**
La cuisson la plus traditionnelle qu'on utilise surtout pour préparer les gâteaux et les pâtisseries. Les deux résistances diffusent la chaleur dans le four en même temps.

CONVENTIONAL COOKING
The most traditional one mostly used to prepare cakes and pastries. The two resistances diffuse the heat in the oven at the same time.

 **LE PLEIN GRIL**
Convenable pour griller de moyenne et de grande portions de steak, poisson, etc.

THE FULL GRILL
Suitable for grilling medium and large portions of steak, fish, etc.

 **CHALEUR TOURNANTE**
Le ventilateur entouré par une résistance circulaire répartit la chaleur à l'intérieur du four. C'est la méthode la plus efficace de cuisson avec la multifonction, les différents types de nourritures peuvent être cuits en même temps sans mélanger les odeurs.

CONVECTION
The fan surrounded by a circular resistance distributes the heat inside the cavity. This is the most effective cooking method along with the multifunction, the different types of food can be cooked at the same time without mixing odors.

 **LE VENTILATEUR & PLEIN GRIL**
Convenable pour faire dorer rapidement et sceller dans les jus, tel qu'avec les biftecks, hamburgers, quelques légumes, etc ... parce que le ventilateur aide.

FAN & FULL GRILL
Suitable for quick browning and sealing in juices, such as with steaks, hamburgers, some vegetables, etc ... because the fan helps.

 **PIZZA**
Spécialement conçue pour vous permettre de faire cuire en quelques minutes de parfaites pizzas.

PIZZA
Specially created to cook perfect PIZZAS in just few minutes.

 **DOUBLE GRILL**
Il permet de cuisiner dans une plus grande surface de grill.

DOUBLE GRILL
It provides cooking in a larger grill area.

 **DÉCONGÉLATION**
Pour réduire le temps de décongélation, seul le ventilateur se met en marche, sans production de la chaleur.

DEFROSTING
Only the fan will function without producing heat in order to reduce the defrosting time.

 **DOUBLE GRILL + VENTILATEUR**
La répartition homogène de la chaleur se fait grâce au ventilateur.

DOUBLE GRILL + FAN
Homogeneous heat distribution occurs thanks to the fan.

 **3D**
La répartition homogène optimale de la chaleur sur tous les plateaux de cuisson. Des pâtisseries plus moelleuses.

3D
The optimal homogeneous heat distribution all over cooking trays. More fluffy pastries.

 **LE VENTILATEUR AVEC RÉSISTANCES HAUT & BAS**
On utilise la résistance inférieure et supérieure pendant que le ventilateur fait circuler la chaleur.

THE FAN WITH UP & DOWN RESISTANCES
It uses lower and upper resistance while the fan circulates the heat.

FOURS OVENS



QUADRA 66



Multifonction inox 60 cm
13 fonctions dont «PIZZA» & «PAIN»
Chaleur tournante
Porte 3 vitres
2 plateaux / 1 grille
Muniterie électronique
Autonettoyant Catalyse
Commande tactile
Rail telescopique

Multifonction stainless steel 60 cm
13 Cooking functions including "PIZZA" & "BREAD"
Convection
3 Glass door
Soft Glass
2 trays / 1 grill rack
Electronic timer
Catalytic cleaning
Touch control
Telescopic rail

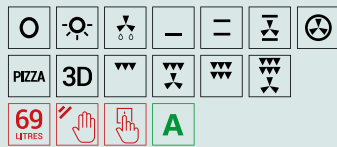

SOFT 66



Multifonction noir 60 cm
13 fonctions dont «PIZZA» & «PAIN»
Chaleur tournante
Porte 3 vitres
2 plateaux / 1 grille
Muniterie électronique
Autonettoyant Catalyse
Commande tactile
Rail telescopique

Multifonction stainless steel 60 cm
13 Cooking functions including "PIZZA" & "BREAD"
Convection
3 Glass door
Soft Glass
2 trays / 1 grill rack
Electronic timer
Catalytic cleaning
Touch control
Telescopic rail

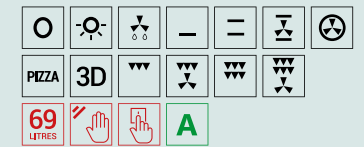

SMART 66



Multifonction **inox foncé** 60 cm
13 fonctions dont «PIZZA» & «PAIN»
Chaleur tournante
Porte 3 vitres
2 plateaux / 1 grille
Muniterie électronique
Autonettoyant Catalyse
Commande tactile
Rail telescopique

Multifonction **dark stainless steel** 60 cm
13 Cooking functions including "PIZZA" & "BREAD"
Convection
3 Glass door
Soft Glass
2 trays / 1 grill rack
Electronic timer
Catalytic cleaning
Touch control
Telescopic rail

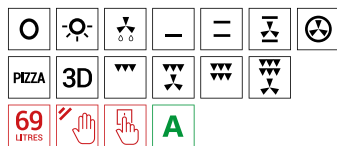

SÉCURITÉ CHALEUR COOL TOUCH

L'ajout d'une troisième vitre procure une surface extérieure de porte encore plus fraîche, offrant ainsi une tranquillité d'esprit supplémentaire et une sécurité accrue, particulièrement pour les foyers avec de petites mains.

Adding a third glass provides an even cooler exterior surface on the door, offering an additional layer of peace of mind and safety, especially for households with little hands



FOURS OVENS



QUADRA 56



Multifonction inox 60 cm
11 programmes
Chaleur tournante
Porte 3 vitres
2 plateaux / 1 grille
Minuterie électronique
Autonettoyant Catalyse
Rail telescopique

Multifonction stainless steel 60 cm
11 Cooking functions
Convection
3 Glass door
Soft Glass
2 trays / 1 grill rack
Electronic timer
Catalytic cleaning
Telescopic rail

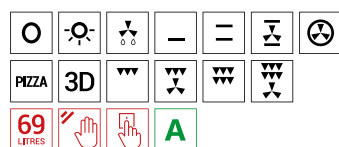

SMART 56



Multifonction **inox foncé** 60 cm
11 programmes
Chaleur tournante
Porte 3 vitres
2 plateaux / 1 grille
Minuterie électronique
Autonettoyant Catalyse
Rail telescopique

Multifonction dark stainless steel 60 cm
11 Cooking functions
Convection
3 Glass door
Soft Glass
2 Trays / 1 grill rack
Electronic timer
Catalytic cleaning
Telescopic rail

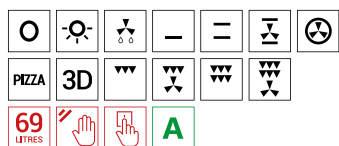

SÉCURITÉ CHALEUR COOL TOUCH

L'ajout d'une troisième vitre procure une surface extérieure de porte encore plus fraîche, offrant ainsi une tranquillité d'esprit supplémentaire et une sécurité accrue, particulièrement pour les foyers avec de petites mains.

Adding a third glass provides an even cooler exterior surface on the door, offering an additional layer of peace of mind and safety, especially for households with little hands

SOFT 56



Multifonction noir 60 cm
11 programmes
Chaleur tournante
Porte 3 vitres
2 plateaux / 1 grille
Minuterie électronique
Autonettoyant Catalyse
Rail telescopique

Multifonction black 60 cm
11 Cooking functions
Convection
3 Glass door
Soft Glass
2 trays / 1 grill rack
Electronic timer
Catalytic cleaning
Telescopic rail

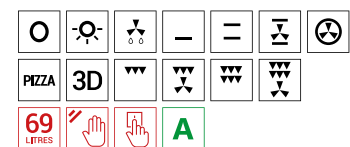

MICRO-ONDES MICRO WAVES

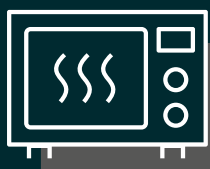

MODES DE CUISSON

COOKING METHODS

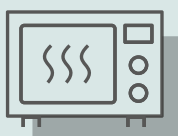

FONCTION << ON / OFF >>

<< ON / OFF >> FUNCTION



DÉMARRER

START



ARRET

STOP / CLEAR



MINUTERIE

TIMER / CLOCK



**DÉCONGÉLATION
AVEC CHOIX DU POIDS**

DEFROSTING WITH
TIME SELECTION



**DÉCONGÉLATION
POIDS / TEMPS**

WEIGHT / TIME
DEFROST



MICRO / GRILL / COMBI

MICRO / GRILL / COMBI

FONCTIONNALITÉ ET DESIGN

FUNCTIONALITY AND DESIGN

Non seulement les micro-ondes FOCUS disposent de programmes avancés, grâce aux innovations technologiques les plus avancées, mais ils sont également à la pointe du style.

Not only do FOCUS micro-waves have advanced programmes features, thanks to the most cutting edges technological innovations, but they are also the very last word in style.

MICRO-ONDES MICRO-WAVES

QUADRA 50



Micro-ondes Gril Inox 39 cm
Porte en vitre
Cavité Inox
5 niveaux de puissance
Verrouillage enfant
La fonction de dégivrage en poids
Contrôle Tactile
Ouverture de la porte electro-
nique

Microwave Grill Stainless steel 39 cm
Glass Door
Stainless steel oven interior
5 Power levels
Child Lock
Defrost function by weight
Touch Control
Electronic opening door

SOFT 40

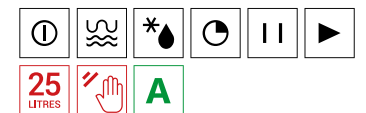

Micro-ondes Gril Noir 39 cm
Porte en vitre
Cavité Inox
5 niveaux de puissance
Verrouillage enfant
La fonction de dégivrage en poids
Contrôle Tactile
Ouverture de la porte électronique

Microwave Grill Stainless steel 39 cm
Glass Door
Stainless steel oven interior
5 Power levels
Child Lock
Defrost function by weight
Electronic control

SMART 30

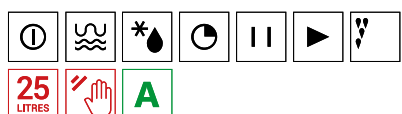

Micro-ondes Gril Inox foncé 39 cm
Porte en vitre
Cavité Inox
5 niveaux de puissance
Verrouillage enfant
La fonction de dégivrage en poids
Contrôle Tactile
Ouverture de la porte électronique

Microwave Grill Dark Stainless steel 39 cm
Glass Door
Stainless steel oven interior
5 Power levels
Child Lock
Defrost function by weight
Touch Control
Electronic opening door

NOUS SOMMES PRATIQUES... WE ARE PRACTICAL...

Découvrez l'intérieur en acier inoxydable des micro-ondes FOCUS, alliant élégance et hygiène. Faciles à nettoyer, ces cavités permettent d'essuyer rapidement les éclaboussures. La sécurité enfant intégrée garantit une utilisation sûre, ajoutant une tranquillité d'esprit à la qualité exceptionnelle de nos micro-ondes.

Explore the stainless steel interiors of FOCUS microwaves, blending elegance with hygiene. Easy to clean, these cavities allow for quick wipe-downs of splatters. The integrated child safety feature ensures secure usage, adding peace of mind to the outstanding quality of our microwaves.



PLAQUES HOBS

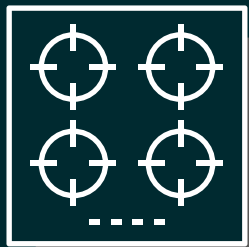

PLAQUES HOBS

SMILE 60

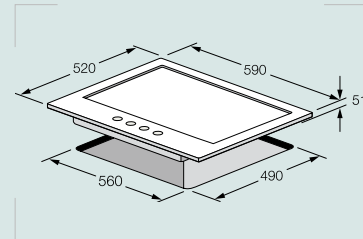

Inox 60 cm
4 Brûleurs à gaz dont un triple couronnes
Flamme stabilisé
Grilles et chapeaux de brûleurs en fonte
Allumage automatique
Sécurité gaz sur chaque brûleur

Stainless steel 60 cm
4 gas burners, including one double crown
Stabilized flame
Cast iron grids and burner caps
Automatic ignition
Flame failure device on all burners

SMILE 90

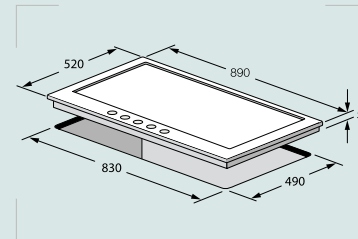

Stainless steel 90 cm
5 gas burners, including one double crown
Stabilized flame
Cast iron grids and burner caps
Automatic ignition
Flame failure device on all burners

Inox 90 cm
5 Brûleurs à gaz dont un double couronnes
Flamme stabilisé
Grilles et chapeaux de brûleurs en fonte
Allumage automatique
Sécurité gaz sur chaque brûleur

SMILE 70

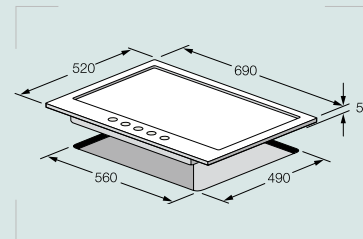
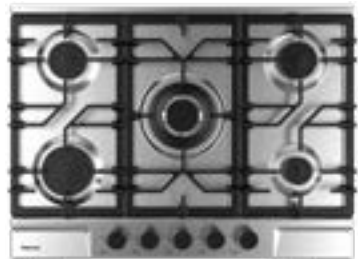

Inox 70 cm
5 Brûleurs à gaz dont un double couronnes
Flamme stabilisé
Grilles et chapeaux de brûleurs en fonte
Allumage automatique
Sécurité gaz sur chaque brûleur

Stainless steel 70 cm
5 gas burners, including one double crown
Stabilized flame
Cast iron grids and burner caps
Automatic ignition
Flame failure device on all burners



PLAQUES HOBS

ZEN 60

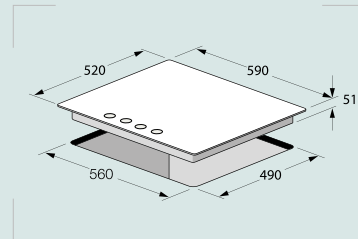

Vitro noir 60 cm
4 Brûleurs à gaz dont un double couronnes
Flamme stabilisé
Grilles et chapeaux de brûleurs en fonte
Allumage automatique
Sécurité gaz sur chaque brûleur

Black gas on glass 60 cm
4 gas burners, including one double crown
Stabilized flame
Cast iron grids and burner caps
Automatic ignition
Flame failure device on all burners

ZEN 90

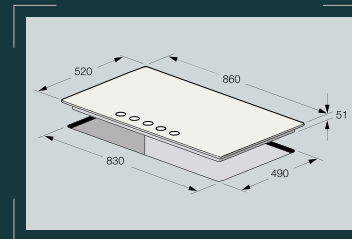

Black gas on glass 90 cm
5 gas burners, including one double crown
Stabilized flame
Cast iron grids and burner caps
Automatic ignition
Flame failure device on all burners

Vitro noir 90 cm
5 Brûleurs à gaz dont un double couronnes
Flamme stabilisé
Grilles et chapeaux de brûleurs en fonte
Allumage automatique
Sécurité gaz sur chaque brûleur

ZEN 70

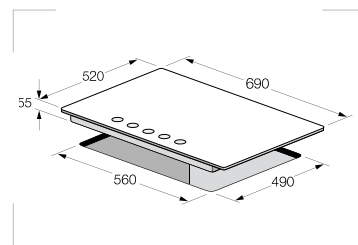

Black gas on glass 70 cm
5 gas burners, including one double crown
Stabilized flame
Cast iron grids and burner caps
Automatic ignition
Flame failure device on all burners

L'ART DE
CUISINER
COMMENCE
PAR UNE
PLAQUE DE
CUISSON



PLAQUES HOBS

SOFIA

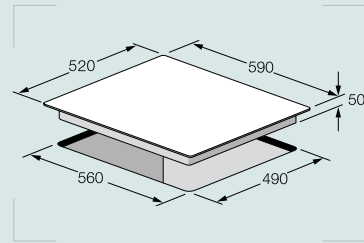

Induction 80 cm
4 Foyers inductions
Contrôles sensitifs
Sécurité enfant
Indicateurs de chaleur
Hotte intégrée (Évacuation & Recyclage)
Technologie : Stop&Go
Puissance électrique max : 7400 Watts

Induction 80 cm
4 induction zone
Touch control panel
Child lock
Residual heat indicators
Integrated hood (Evacuation & Recycling)
Technology: Stop&Go
Max electrical power: 7400 Watts



HÔTTES HOODS



HÔTTES HOODS

LAGO



Centrale 50 cm
Inox 1100 m³/h
Touches souples 3 vitesses
2 Spots hallogène x 20W
Filtre aluminium lavable
Filtre en charbon inclus

Island 50 cm
Stainless steel 1100 m³/h
Soft touch 3 speed
2 x 20W halogen
Washable aluminum filter
Charbon filter included

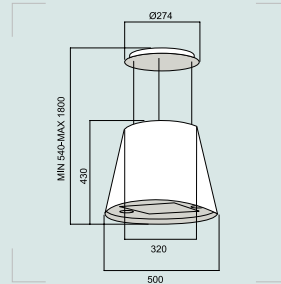

Centrale 90 / 120 cm
Inox + vitro 1100 m³/h
Afficheur numérique
Touches 4 vitesses + 1 turbo
4 Spots LED x 3W
Filtres Inox
Diamètre évacuation : 150 mm
Filtre en charbon optionnel

Island 90 / 120 cm
Stainless steel + glass 1100 m³/h
Digital display
Touch control
4 x 3W LED downlights
Stainless steel filters
Duct size : 150 mm
Charbon filter optional

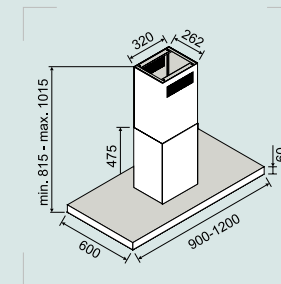

SOFT 9040 SOFT 1020



LAGO B



Centrale 50 cm
Noir 1100 m³/h
Touches souples 3 vitesses
2 Spots hallogène x 20W
Filtre aluminium lavable
Filtre en charbon inclus

Island 50 cm
Black 1100 m³/h
Soft touch 3 speed
2 x 20W halogen
Washable aluminum filter
Charbon filter included

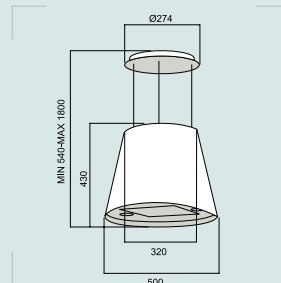

Centrale 90 / 120 cm
Inox + vitro 1100 m³/h
Afficheur numérique
Touches 4 vitesses + 1 turbo
4 Spots LED x 3W
Filtres Inox
Diamètre évacuation : 150 mm
Filtre en charbon optionnel

Island 90 / 120 cm
Stainless steel + glass 1100 m³/h
Digital display
Touch control
4 x 3W LED downlights
Stainless steel filters
Duct size : 150 mm
Charbon filter optional

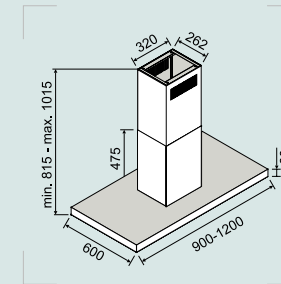

QUADRA 9000 QUADRA 1120



HÔTTES HOODS

BARETTA



Design 90 cm
Vitro noir 1100 m³/h
Aspiration périphérique
Afficheur numérique
Touches 3 vitesses + 1 turbo
2 spots halogène x 20W
Filtre aluminium lavable
Diamètre évacuation : 150 mm
Filtre en charbon optionnel

Design 90 cm
Black glass 1100 m³/h
Perimetral aspiration
Digital display
Touch 3 speed + 1 turbo
2 x 20W halogen downlights
Washable aluminum filters
Duct size : 150 mm
Charbon filter optional

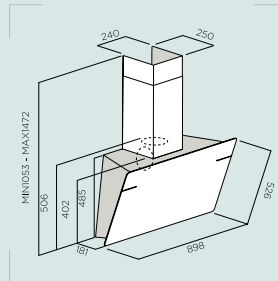

QUADRA 9010



Décorative 90 cm
Inox + vitro 1100 m³/h
Afficheur numérique
Touches 4 vitesses + 1 turbo
2 Spots LED x 3W
Filtres Inox
Diamètre évacuation : 150 mm
Filtre en charbon optionnel

Decorative 90 cm
Stainless steel + glass 1100 m³ /h
Digital display
Touch 4 speed +1 turbo
2 x 3W LED
Stainless steel filters
Duct size : 150 mm
Charbon filter optional

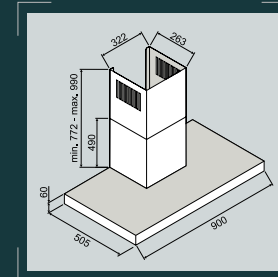

SOFT 9050



Décorative 90 cm
Inox + vitro 1100 m³/h
Afficheur numérique
Touches 4 vitesses + 1 turbo
2 Spots LED x 3W
Filtres Inox
Diamètre évacuation : 150 mm
Filtre en charbon optionnel

Decorative 90 cm
Stainless steel + glass 1100 m³/h
Digital display
Touch 4 speed +1 turbo
2 x 3W LED
Stainless steel filters
Duct size : 150 mm
Charbon filter optional

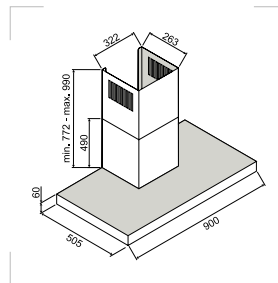

CUISINEZ SANS
NUAGES, AVEC
NOTRE HOTTE
ASPIRANTE

HÔTTES HOODS

SMILE 5200



Encastrable 52 cm
Inox 850 m³/h
Commande Soft knock
Rotative 4 vitesses
Led 1x7 W
Filtres aluminium lavables
Diamètre évacuation : 150 mm
Filtre en charbon optionnel

Built-in 52 cm
Stainless steel 850 m³/h
Soft knock control
Rotative 4 speed
1x7W Led
Washable aluminum filters
Duct size : 150 mm
Charbon filter optional

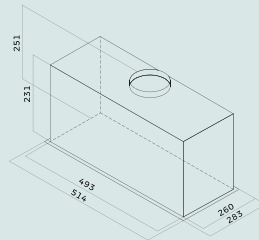

SMILE 7200



Encastrable 72 cm
Inox 850 m³/h
Commande Soft knock
Rotative 4 vitesses
Led 1x7W Filtres aluminium lavables
Diamètre évacuation : 150 mm
Filtre en charbon optionnel

Built-in 72 cm
Stainless steel 850 m³/h
Soft knock control
Rotative 4 speed
1x7 W Led
Washable aluminum filters
Duct size : 150 mm
Charbon filter optional

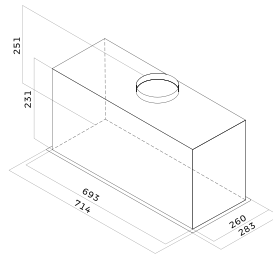

UNE CUISINE INSPIRANTE GRÂCE À NOTRE HOTTE ASPIRANTE

Notre engagement envers vous et votre domicile est au cœur de la mission de FOCUS. Notre objectif est d'atteindre l'excellence du produit. Chaque jour, notre passion nous pousse à imaginer de nouvelles solutions technologiques pour améliorer la vie quotidienne dans la cuisine.

En accord avec la tendance la plus raffinée de l'ameublement moderne, les hottes FOCUS apportent une touche élégante d'originalité à votre cuisine. Une gamme complète de fonctions et de designs vous permet de créer une correspondance parfaite avec d'autres accessoires de cuisine.

Our commitment to you and your home is at the core of FOCUS's mission. Our goal is to perfect the product. Each day, our passion drives us to envision new technological solutions around daily life in the kitchen.

In line with the most refined trend of modern furnishing, FOCUS hoods bring an elegant touch of originality to your kitchen. A complete range of functions and designs allows you to create a perfect match with other kitchen accessories.





LAVES VAISSELLES

DISH WASHERS



LAVES VAISSELLES

DISH WASHERS

ZEN 1510



Semi-encastrable 14 couverts
8 programmes + 6 températures
Ecran LED
Verrouillage enfant
Demi-charge
Départ différé 1 - 24 h
Puissance acoustique : 44 dB(A)
Dimensions : 82 x 60 x 57
Pieds réglages
Faible Consommation : 9 Litres

Full integrated 14 sets
8 programs + 6 temperatures
LED display
Child lock
Half charged
Delayed start 1 - 24 h
44 dB(A) sound level
Dimension: 82 x 60 x 57
Adjustable feet
Water consumption: 9 Litres



BEST 1510



Totalement encastrable 14 couverts
8 programmes + 6 températures
Ecran LED
Verrouillage enfant
Demi-charge
Départ différé 1 - 24 h
Puissance acoustique : 44 dB(A)
Dimensions : 82 x 60 x 57
Pieds réglages
Faible Consommation : 9 Litre

Full integrated 14 sets
8 programs + 6 temperatures
LED display
Child lock
Half charged
Delayed start 1 - 24 h
44 dB(A) sound level
Dimension: 82 x 60 x 57
Adjustable feet
Water consumption: 9 Litres





LAVES LINGES

WASHING MACHINE



LAVES LINGES WASHING MACHINE

SMILE 8012



Lave-linge tout intégrable
Inox
Capacité de lavage : 8 Kg
15 programmes
Puissance acoustique : 53 dB(A)
Essorage de 0 à 1200 tr/min
Départ différé de 1 à 23 heures
Tambour en inox

Fully integrated washing machine
Stainless steel
Washing capacity : 8 Kg
15 programs
53 dB(A) sound level
Spin from 0 to 1200 rev / min
Start delay from 1 to 23h
Drum in stainless steel

A++ **8Kg** **1200tr**

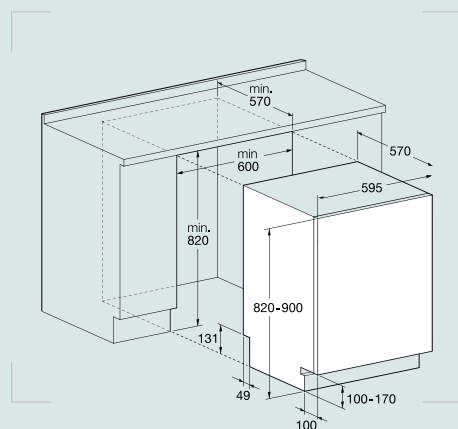

REFRIGÉRATEUR COOLING



FROID COOLING

SMILE 3700



Combiné intégrable
totalment No Frost
Classe climatique : ST
Clayettes en verre
Puissance acoustique : 39 dB(A)
3 Tiroirs de congélation
Porte bouteille
Afficheur électronique
Portes Reversibles

Built-in refrigerator
full No Frost
Climate class : ST
Glass Shelves
39 dB(A) sound level
3 Freezer drawers
Bottle holder
Electronic display
Reversible doors

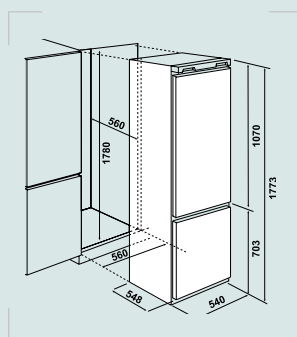

SMILE 3900

Congélateur intégrable No Frost
Tiroirs de congélation transparents
Volume: 220 litres
Classe climatique: SN-T
42 dB (A) Niveau sonore
Porte bouteille
Porte réversible
Eclairage LED

Built-in freezer No Frost
Transparent freezer drawers
Total capacity: 220 litres
Climate class: SN-T
Noise level: 42 dBA
Bottle holder
Reversible door
LED lighting

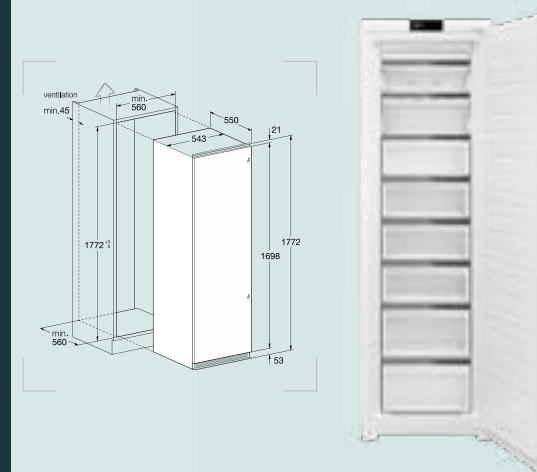

SMILE 3800



Réfrigérateur intégrable
Froid Dynamique
5 Clayettes en verre réglables
5 Balconnets
2 Bacs à légumes
Porte bouteille
Porte réversible
Eclairage LED

Built-in fridge
Dynamic cooling
5 shelves adjustable glass
5 Balconies
2 Crispers
Bottle holder
Reversible door
LED lighting

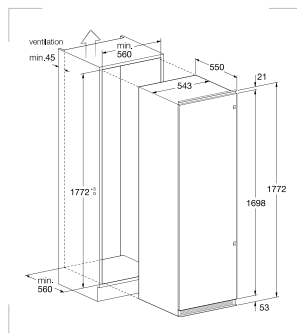



focus line
ÉLECTROMÉNAGERS

Contact@focusline.tn

www.focusline.tn